

iDimension® PWD

Système de dimensionnement statique

Manuel d'assemblage



© Rice Lake Weighing Systems. Tous droits réservés.

Rice Lake Weighing Systems® est une marque déposée de
Rice Lake Weighing Systems.

Tous les autres noms de marque ou de produit contenus dans cette publication sont des
marques commerciales ou des marques déposées de leurs sociétés respectives.

Toutes les informations contenues dans cette publication sont, à notre connaissance, complètes et
exactes au moment de la publication. Rice Lake Weighing Systems se réserve le droit d'apporter
des modifications à la technologie, aux caractéristiques, aux spécifications et à la conception de
l'équipement sans préavis.

Les versions les plus récentes de cette publication, de ce logiciel, de ce micrologiciel et
de toutes les autres mises à jour de produit sont disponibles sur notre site Web :

www.ricelake.com

Historique des révisions

Cette section suit et décrit les révisions du manuel afin d'attirer l'attention sur les principales mises à jour.

Révision	Date	Description
C	10 avril 2023	Historique des révisions établi; Informations sur le 1280 ajoutées
D	11 février 2025	Schéma de câblage mis à jour
E	5 août 2025	Section sur la sécurité mise à jour
F	15 décembre 2025	Illustrations et pièces de rechange du boîtier mises à jour
G	1 avril 2026	Section sur la sécurité mise à jour

Tableau i. Historique de la lettre de révision



Des séminaires de formation technique sont disponibles auprès de Rice Lake Weighing Systems. Les descriptions et dates des cours peuvent être consultées au www.ricelake.com/training ou en appelant le 715 234-9171 et en demandant le service de formation.

Table des matières

1.0	Introduction	5
1.1	Ressources supplémentaires	5
1.2	Sécurité	5
1.3	Informations réglementaires	6
1.4	Conformité FCC	7
1.5	Dimensions	8
2.0	Pièces de rechange	9
2.1	iDimension PWD	9
2.1.1	Trousses disponibles	11
2.1.2	Contrôleur et indicateur de la série 880 Performance	11
2.1.3	Indicateur programmable à écran tactile couleur de la série 1280 Enterprise	11
2.1.4	SUMMIT 3000	12
3.0	Assemblage	13
3.1	Assemblage de l'unité	13
3.1.1	Base de la balance	13
3.1.2	Support de pare-chocs	14
3.1.3	Ensemble de la tour	15
3.1.4	Assemblage du support Spider	17
3.1.5	Installation du support du poste en cabine	21
3.1.6	Balance SUMMIT 3000	24
3.1.7	Plaque d'arrêt de roue de chariot élévateur à fourche	25
3.1.8	Câblage du poste en cabine	26
3.2	Options	30
3.2.1	Rampes pour transpalettes en option (réf. 199665)	30
3.2.2	Caméra IP en option (réf. 189498)	32
3.2.3	Capteur IFM à distance en option (réf. 199666)	33



Rice Lake propose continuellement et sans frais des vidéos Web portant sur une sélection de plus en plus importante de sujets concernant les produits. Visitez www.ricelake.com/webinars

1.0 Introduction

Ce manuel fournit une vue d'ensemble des instructions d'assemblage de l'iDimension PWD.

Lors de l'interfaçage de cet appareil avec un programme tiers, veuillez vous référer à la documentation du fabricant du logiciel pour les paramètres de configuration et de réglage si nécessaire.



Les manuels sont disponibles de Rice Lake Weighing Systems au www.ricelake.com/manuals

Les informations sur la garantie sont disponibles au www.ricelake.com/warranties

1.1 Ressources supplémentaires

Manuel d'utilisation de l'iDimension PWD

Le manuel d'utilisation de l'iDimension PWD (réf. 198811) fournit un aperçu détaillé des exigences d'installation, de l'utilisation de l'iDimension PWD et des paramètres de configuration à modifier dans le gestionnaire QubeVu pour modifier le rendement de l'unité.

Le manuel d'utilisation de l'iDimension PWD est fourni avec chaque unité.

Manuel de mise en place de l'iDimension PWD

Les instructions de mise en place de l'iDimension PWD (réf. 199543) donnent un aperçu de la façon de configurer le gestionnaire QubeVu pour l'iDimension PWD.

Guide des gestionnaires de l'iDimension PWD

Le guide des gestionnaires de l'iDimension PWD (réf. 198680) fournit un aperçu des exigences d'installation, de l'utilisation de l'iDimension PWD et des paramètres de configuration à modifier dans le gestionnaire QubeVu pour modifier le rendement de l'unité.

Le manuel des gestionnaires de l'iDimension PWD est fourni avec chaque unité.

Manuel technique du contrôleur et de l'indicateur de la série 880 Performance™

Le Manuel technique du contrôleur et de l'indicateur de la série 880 Performance (réf. 158387) fournit un aperçu détaillé des procédures d'installation, de configuration et de fonctionnement de l'indicateur 880.

Manuel technique de l'indicateur programmable à écran tactile couleur de la série 1280 Enterprise™

Le manuel technique de l'indicateur programmable à écran tactile couleur de la série 1280 Enterprise (réf. 167659) fournit un aperçu détaillé des procédures d'installation, de configuration et de fonctionnement de l'indicateur 1280.

Manuel d'installation du SUMMIT® 3000

Le manuel d'installation du SUMMIT 3000 (réf. 76012) fournit un aperçu de la procédure d'installation du SUMMIT 3000.

1.2 Sécurité

Définitions des indications de sécurité :



DANGER : Indique une situation dangereuse dans l'immédiat qui, si elle n'est pas évitée, entraînera des blessures graves et même la mort. Inclut les dangers qui sont exposés lorsque les protections sont retirées.



AVERTISSEMENT : Indique une situation potentiellement dangereuse qui, si elle n'est pas évitée, pourrait entraîner des blessures graves, voire mortelles. Inclut les dangers qui sont exposés lorsque les protections sont retirées.



PRUDENCE : Indique une situation potentiellement dangereuse qui, si elle n'est pas évitée, pourrait entraîner des blessures légères à modérées.



IMPORTANT : Indique des renseignements au sujet des procédures qui, s'ils n'étaient pris en compte, pourraient endommager l'équipement ou entraîner la corruption et la perte des données.

Sécurité générale



Ne pas utiliser cet équipement ou effectuer des travaux sur ce dernier si ce manuel n'a pas été lu et si toutes les instructions ne sont pas comprises. Le non-respect de ces instructions ou de ces avertissements peut entraîner des blessures ou la mort. Communiquer avec un distributeur Rice Lake Weighing Systems pour obtenir un mode d'emploi de remplacement.



AVERTISSEMENT

Vous risquez des blessures graves ou la mort si vous ne tenez pas compte de cet avertissement.



AVERTISSEMENT : Risque de décharge électrique! S'assurer que l'iDimension est déconnecté de la source d'alimentation avant d'ouvrir le poste en cabine ou le boîtier de jonction. Ne pas retirer et ne pas obscurcir les autocollants haute tension.



232618

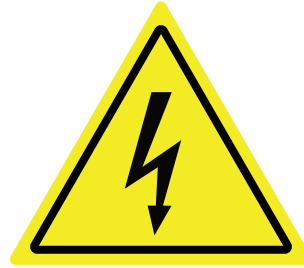

232619

Illustration 1-1. Autocollants haute tension

S'assurer que l'appareil est déconnecté de la source d'alimentation avant d'ouvrir le boîtier.

Ne pas retirer et ne pas obscurcir l'autocollant haute tension (réf. 16861).

Il n'y a pas de pièces réparables par l'utilisateur. S'adresser à un personnel d'entretien qualifié pour toute réparation.

L'appareil n'a pas d'interrupteur d'alimentation. Pour couper complètement l'alimentation de l'appareil, déconnecter la source d'alimentation de la prise CA.

Pour les équipements à brancher, la prise de courant doit se trouver à proximité de l'appareil et être facilement accessible.

Toujours débrancher l'appareil de l'alimentation principale avant d'effectuer toute intervention.

Lors de la mise sous tension, brancher le cordon d'alimentation intégré sur une prise de courant.

Ne pas laisser de personnes mineures (enfants) ou des personnes inexpérimentées utiliser cet appareil.

Ne pas mettre les doigts dans les fentes ou les points de pincement possibles.

Ne pas utiliser ce produit si l'un de ses composants est fissuré.

Ne pas effectuer de modifications à l'appareil.

Ne pas retirer ou masquer les étiquettes d'avertissement.

Ne pas utiliser à proximité de l'eau. Éviter tout contact avec une humidité excessive.

Maintenir l'appareil sec.

Conserver l'emballage. Lors du transport de l'appareil, le démonter et toujours l'emballer dans son emballage d'origine.

Fonctionne entre 41 et 104 °F (5 et 40 °C).

Ne jamais modifier ou tenter de réparer l'appareil. L'entretien doit être effectué seulement par Rice Lake Weighing Systems.

Manipuler les câbles et les connecteurs de câbles avec précaution. Ne jamais utiliser de cordons d'alimentation ou de fiches endommagés ni de prises électriques mal fixées. Ne jamais toucher le cordon d'alimentation avec des mains mouillées.

S'assurer que la plaque de base, l'assemblage du poteau et l'unité de tête sont tous solidement fixés avant d'essayer de déplacer l'unité.

S'assurer que les deux sections de l'ensemble de poteau et de la plaque de base sont soutenues.

Installer sur une surface plane.

Respecter les réglementations de l'OSHA pour l'installation et l'utilisation de l'appareil.

1.3 Informations réglementaires

Ce produit est un produit laser de classe 1 selon la norme CEI 60825-1 : 2007 Ed. 2.0 et est conforme à la norme 21 CFR 1040.1 conformément à l'avis sur les lasers no 50. Une source laser avec un élément optique de diffraction est intégrée dans le dispositif, ce qui produit une puissance de sortie maximale de 1,1 mW à l'ouverture avec une longueur d'onde maximale de 825 nm.

1.4 Conformité FCC

États-Unis

Cet équipement a été testé et déclaré conforme aux limites applicables aux appareils numériques de classe A, conformément à la partie 15 de la réglementation FCC. Ces limites sont conçues pour fournir une protection raisonnable contre les interférences nuisibles lorsque l'équipement est utilisé dans un environnement commercial. Cet équipement génère, utilise et peut émettre de l'énergie de fréquence radio et, s'il n'est pas installé et utilisé conformément au manuel d'instructions, il peut causer des interférences nuisibles aux communications radio. L'utilisation de cet équipement dans une zone résidentielle est susceptible de provoquer des interférences nuisibles, auquel cas l'utilisateur devra corriger les interférences à ses frais.

Canada

Cet appareil numérique ne dépasse pas les limites de classe A pour les émissions de bruit radio des appareils numériques énoncées dans le Règlement sur les interférences radio du ministère canadien des Communications.

Le présent appareil numérique n'émet pas de bruits radioélectriques dépassant les limites applicables aux appareils numériques de la Classe A prescrite dans le Règlement sur le brouillage radioélectrique édicté par le ministère des Communications du Canada.

1.5 Dimensions

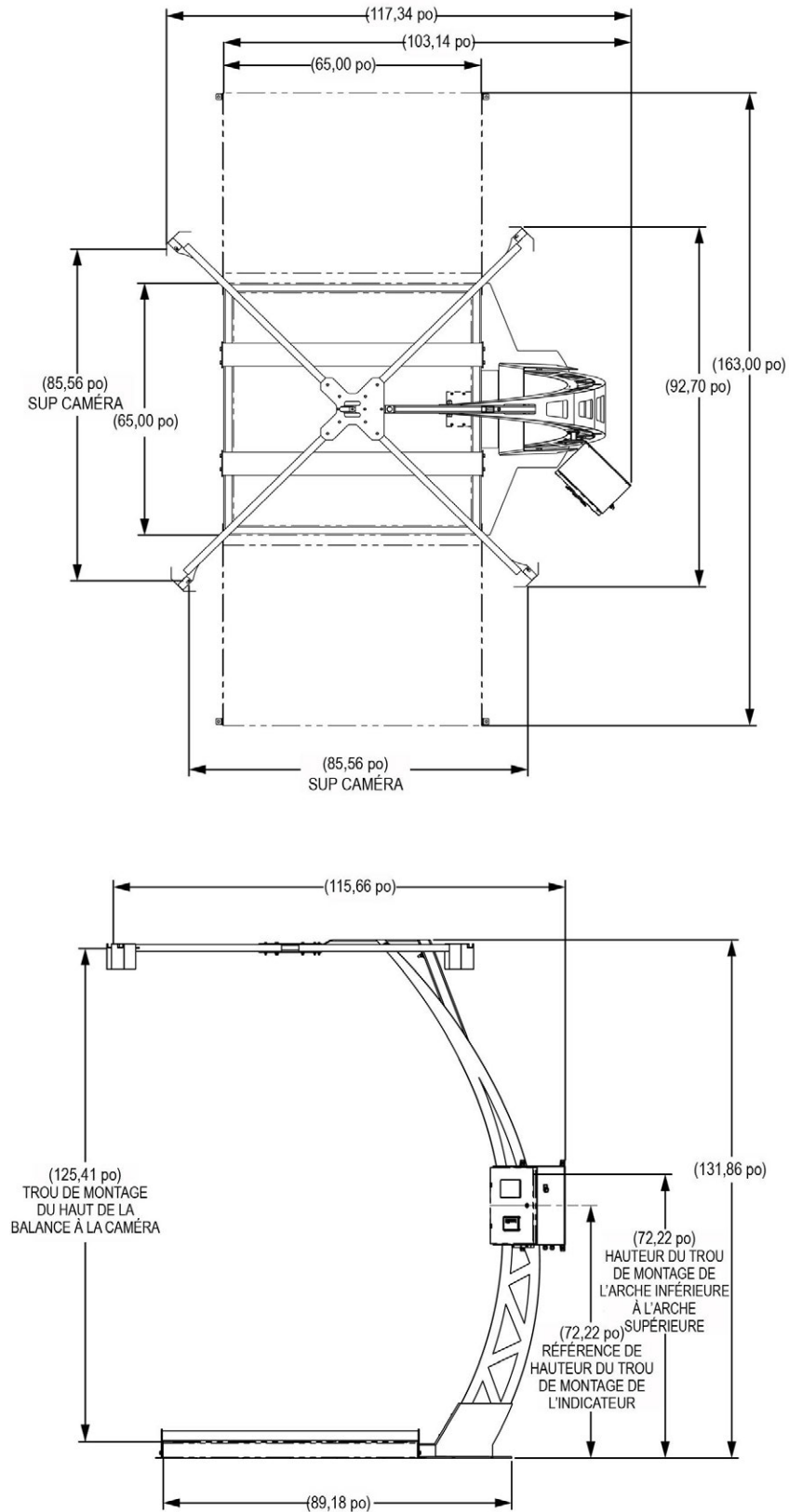

Illustration 1-2. Dimensions de l'iDimension PWD

2.0 Pièces de rechange

Cette section fournit une vue d'ensemble des pièces de rechange pour l'iDimension PWD.

2.1 iDimension PWD

Immédiatement après le déballage du système iDimension PWD, inspectez visuellement le contenu pour vous assurer que tous les composants sont inclus et non endommagés. Si des pièces ont été endommagées lors de l'expédition, informez immédiatement Rice Lake Weighing Systems et le transporteur.

Le système iDimension PWD est livré avec les éléments suivants (Tableau 2-1 à la page 10) :

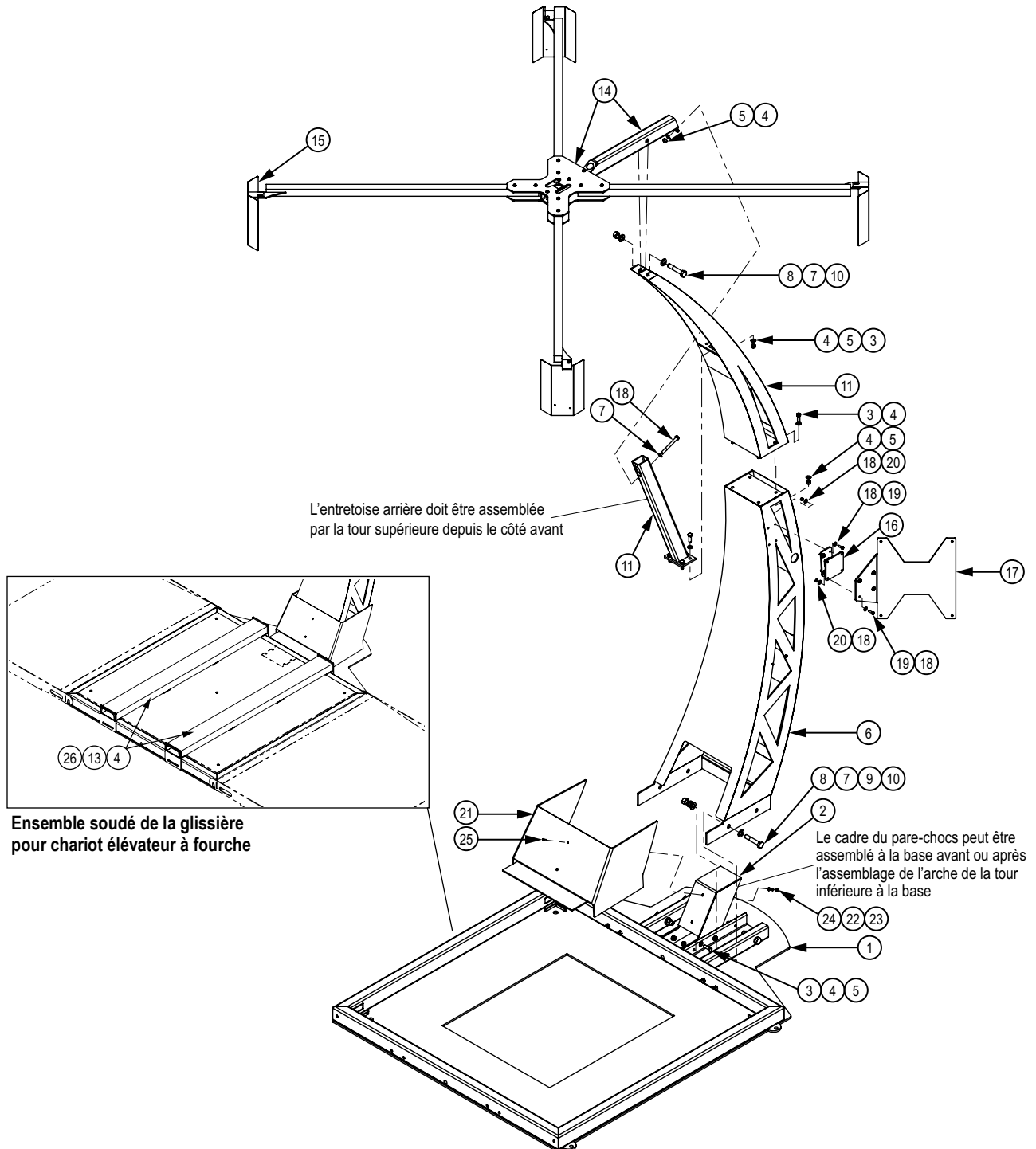

Illustration 2-1. Pièces de l'iDimension PWD

No d'article	No de pièce	Description	Qté
1	199583	Ensemble soudé de la base de la balance	1
2	199618	Assemblage du cadre du pare-chocs	1
3	15059	Vis d'assemblage à tête hexagonale 1/2-13NC x 1 1/2 po	12
4	15173	Rondelle, ordinaire 1/2 Acier galvanisé de type B série N	34
5	14672	Écrou, à tête hexagonale 1/2-13NC en acier galvanisé clair	13
6	199589	Ensemble de tour inférieure	1
7	15179	Rondelle, ordinaire 3/4 Type A Série N zingué	10
8	15099	Vis d'assemblage à tête hexagonale 3/4-10NC x 3 3/4 po	
9	15181	Rondelle de verrouillage fendue 3/4 en acier galvanisé	4
3	15059	Boulon 3/4-10NC x 3 3/4	4
10	159939	Écrou, à tête hexagonale 3/4-10NC grade 5 galvanisé	5
11	199596	Ensemble de tour supérieure	1
12	199602	Ensemble d'entretoises arrière	1
13	68342	Vis d'assemblage à tête hexagonale 1/2-13NC x 4 1/2 po en acier galvanisé	1
14	199617	Assemblage du support Spider	1
15	199619	Protecteur de capteur	4
16	199582	Ensemble de montage pour boîte de poste en cabine	1
17	199612	Plaque de montage pour boîte de poste en cabine, conception en X	1
18	21939	Rondelle, ordinaire 5/16 Acier galvanisé de type A série N	16
19	14998	Vis d'assemblage à tête hexagonale 5/16-18NC x 1	8
20	14647	Écrou, à tête hexagonale 5/16-18NC en acier galvanisé	8
21	199692	Couvercle de montage sur pare-chocs	1
22	15145	Rondelle, ordinaire 1/4 Acier galvanisé de type A série N	2
23	15147	Rondelle de verrouillage fendue 1/4 en acier galvanisé	2
24	14641	Écrou, à tête hexagonale 1/4-20NC en acier galvanisé clair	2
25	14969	Vis d'assemblage à tête hexagonale 1/4-20NC x 1	2
26	199639	Support de levage	2

Tableau 2-1. Liste des pièces de l'iDimension PWD (réf. 199318)

2.1.1 Trousses disponibles

Trousse d'étalonnage

Voir le manuel de configuration de l'iDimension PWD (réf. 199543) pour les instructions d'étalonnage.

No de pièce	Description	Qté
187091	Objet d'étalonnage, carré de 7 x 8	1

Tableau 2-2. Liste des pièces de la trousse d'étalonnage (no de pièce 189498)

Trousse de capteurs IFM à distance

Consultez l'illustration 3-10 à la page 19 pour les instructions d'installation.

No de pièce	Description	Qté
186370	Dissipateur thermique	1
187199	Support de montage	4
194731	Vis, M5 x 0,8 x 80	2
195405	Capteur IFM à distance L1	1
195406	Capteur IFM à distance L2	1
195407	Capteur IFM à distance L3	1
195408	Capteur IFM à distance L4	1

Tableau 2-3. Liste des pièces de la trousse de capteurs IFM à distance (réf. 200164)

Trousse de rampes pour transpalettes en option

Consultez la Section 3.2.1 à la page 30 pour les instructions d'installation.

No de pièce	Description	Qté
14752	Boulon à tête hexagonale 1/2-13 NC x 1-1/4 po	2
199623	Rampes pour transpalettes	1

Tableau 2-4. Liste des pièces de la trousse de rampes pour transpalettes en option (réf. 199665)

2.1.2 Contrôleur et indicateur de la série 880 Performance

Pour obtenir plus d'informations sur l'indicateur installé sur panneau 880 (réf. 177976), consultez le manuel technique du contrôleur et de l'indicateur de la série 880 Performance (réf. 158387).

Trousse d'étanchéité du 880

Consultez le manuel technique de la série 880 Performance (158387) pour les instructions d'installation.

No de pièce	Description	Qté
153660	Trousse, scellage métrologique	1

Tableau 2-7. Trousse d'étanchéité du 880

2.1.3 Indicateur programmable à écran tactile couleur de la série 1280 Enterprise

Pour obtenir plus d'informations sur l'étanchéité de l'indicateur installé sur panneau 1280, consultez le manuel technique de l'indicateur programmable à écran tactile couleur 1280 Enterprise Series (réf. 167659).

Trousse de caméra IP en option

Consultez la Section 3.2.2 à la page 32 pour les instructions d'installation.

No de pièce	Description	Qté
14635	Écrou hexagonal 1/4-20 NC	2
14916	Vis d'assemblage à tête hexagonale 6-32 NC x 1	2
15145	Rondelle ordinaire 1/4 type A	2
15631	Collier de serrage plastique de 3 po en nylon	2
15650	Support de fixation, collier de serrage plastique en nylon de 3/4 po	2
188334	Caméra IP	1
200178	Câble, Ethernet 20 pi	1
200829	Support de caméra	1
200830	Plaque de caméra	1
58248	Contre-écrou hexagonal en nylon 6-32 NC	2
79989	Collier de serrage plastique en nylon	3

Tableau 2-5. Liste des pièces de la trousse de caméra IP en option (réf. 189498)

Trousse de capteurs IFM à distance en option

Consultez la Section 3.2.3 à la page 33 pour les instructions d'installation.

No de pièce	Description	Qté
186371	Tige de montage	1
187199	Support de montage	1
188190	Câble de raccordement, 4 fils M12 Mâle/RJ 45 câble de relais Ethernet à connecteurs droits	1
188191	Corset, connecteur droit micro CC à 5 fils	1
195409	Capteur IFM à distance	1

Tableau 2-6. Liste des pièces de la trousse de capteurs IFM à distance en option (réf. 199666)

2.1.4 SUMMIT 3000

Pour obtenir plus d'informations, consultez le manuel d'installation du SUMMIT 3000 (réf. 76012).

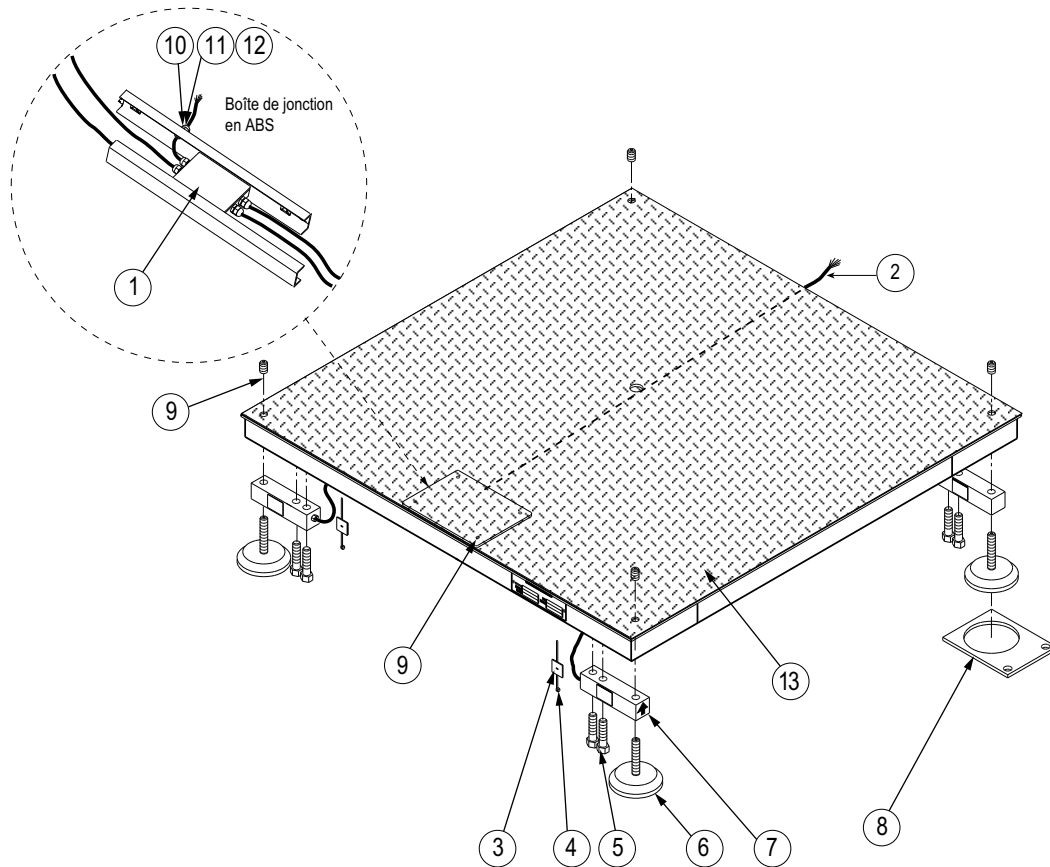

Illustration 2-2. Pièces de la balance SUMMIT 3000

Pièces de la balance SUMMIT 3000

No d'article	No de pièce	Description	Qté
1	88956	Boîte de jonction JB4SS, 4 canaux, garniture de signal avec extension	1
2	76015	Câble, 6 fils, pont vers indicateur	1
3	15658	Collier de serrage plastique carré de 1 po	4
4	15631	Collier de serrage plastique de 3 po	4
5	15071	Vis du capteur de charge	8
6	73801	Assemblage du pied	4
7	189154	Cellule de charge, SEB RL32018 2500 lb 20 po 3 mv/v	4
8	75819	Plaque de montage (ensemble de deux plaques)	4
9	14960	Vis du couvercle de la boîte de jonction	4
10	66454	Presse-étoupe (encliquetable) (modèles 3 x 3 et 4 x 4)	1
11	15628	Presse-étoupe, noir 1/2 po Modèles 4 x 4 et modèles 5 x 5	1
12	15630	Écrou, presse-étoupe, 1/2 po	1
13	200268	Ensemble soudé de plateforme de balance, Pont en acier de 5 po x 5 po x 2 3/16	1
-	82763	Trousse de matériel, Summit	1

Tableau 2-8. Liste des pièces de la balance SUMMIT 3000 (réf. 192274)

Trousse de matériel pour balance SUMMIT

No de pièce	Description	Qté
15071	Vis d'assemblage à tête hexagonale 1/2-20NF x 1,939	8
15631	Collier de serrage plastique de 3 po en nylon	4
15658	Support de fixation, collier de serrage plastique de 1 po	4
53640	Câble, assemblage, Mini connexion M	1
66454	Presse-étoupe, encliquetable droite	1
69602	Ruban, marqueur de fil no 1	2
69603	Ruban, marqueur de fil no 2	2
69604	Ruban, marqueur de fil no 3	2
69605	Ruban, marqueur de fil no 4	4
73801	Pied, balance au sol rigide	1

Tableau 2-9. Liste des pièces de l'emballage de la balance SUMMIT (réf. 82763)

3.0 Assemblage

Cette section donne un aperçu de la procédure d'assemblage de l'iDimension PWD.

IMPORTANT : Avant d'effectuer l'assemblage de l'iDimension PWD, consultez la [Section 1.1 à la page 5](#) du manuel de l'indicateur et de la balance pour connaître les procédures d'installation et de fonctionnement appropriées.

3.1 Assemblage de l'unité

Suivez les procédures ci-dessous pour assembler l'iDimension PWD :

3.1.1 Base de la balance

1. Retirez la base de la balance du carton à l'aide des supports de levage.
2. Placez la balance sur une surface plate et plane.
3. Désinstallez le matériel fixant les supports de levage.
4. Retirez le support de levage de la base de la balance.

REMARQUE : Garder de côté les supports de levage et la quincaillerie pour une utilisation future.

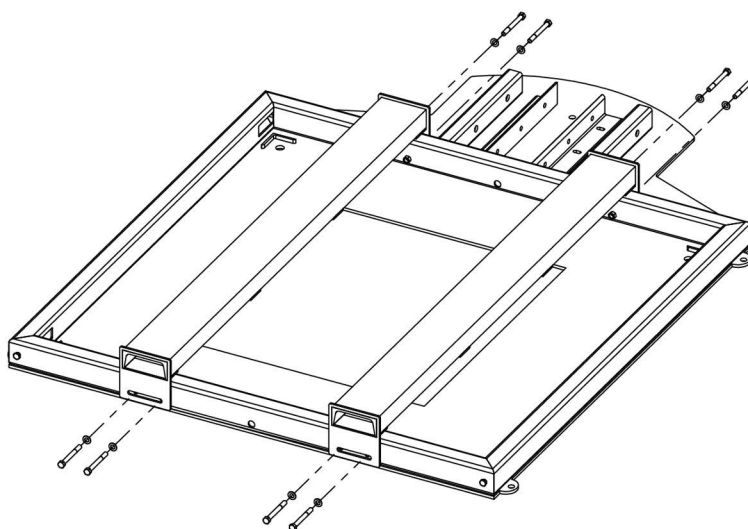

Illustration 3-1. Retrait du support de levage

5. Faites glisser quatre coussinets en néoprène sous chaque pied et un coussinet en néoprène sous l'arrière de la base de la balance.

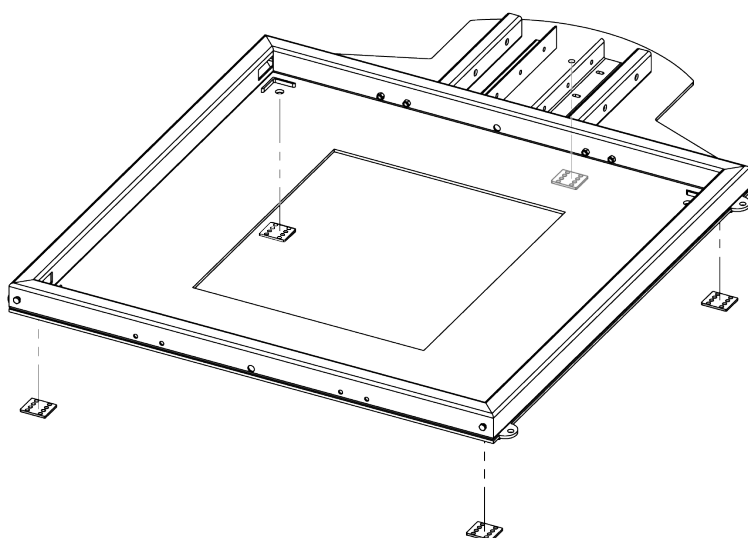

Illustration 3-2. Installation du coussinet en néoprène

6. Ancrez la base de la balance en utilisant les points de montage comme guides.
7. Percez des trous pilotes dans le sol pour installer des boulons d'ancrage appropriés.
8. Fixez la base de la balance au sol à l'aide de boulons d'ancrage de 1/2 po (non inclus).

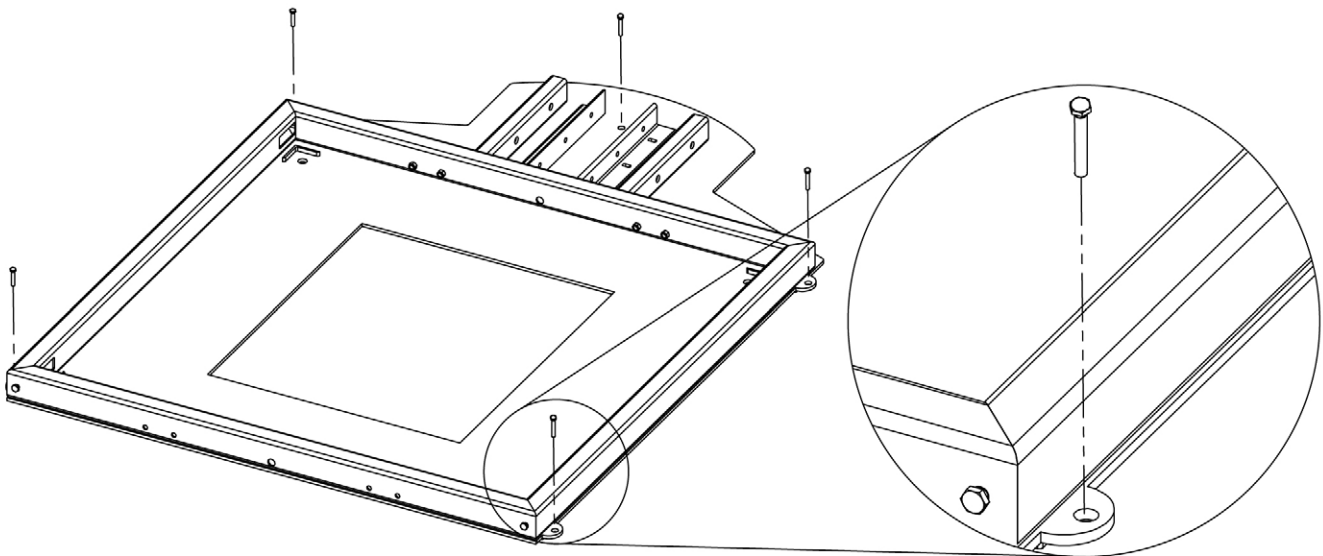

Illustration 3-3. Emplacement des boulons d'ancrage

3.1.2 Support de pare-chocs

Fixez le support de pare-chocs de la balance sur les rails du cadre de la base de la balance.

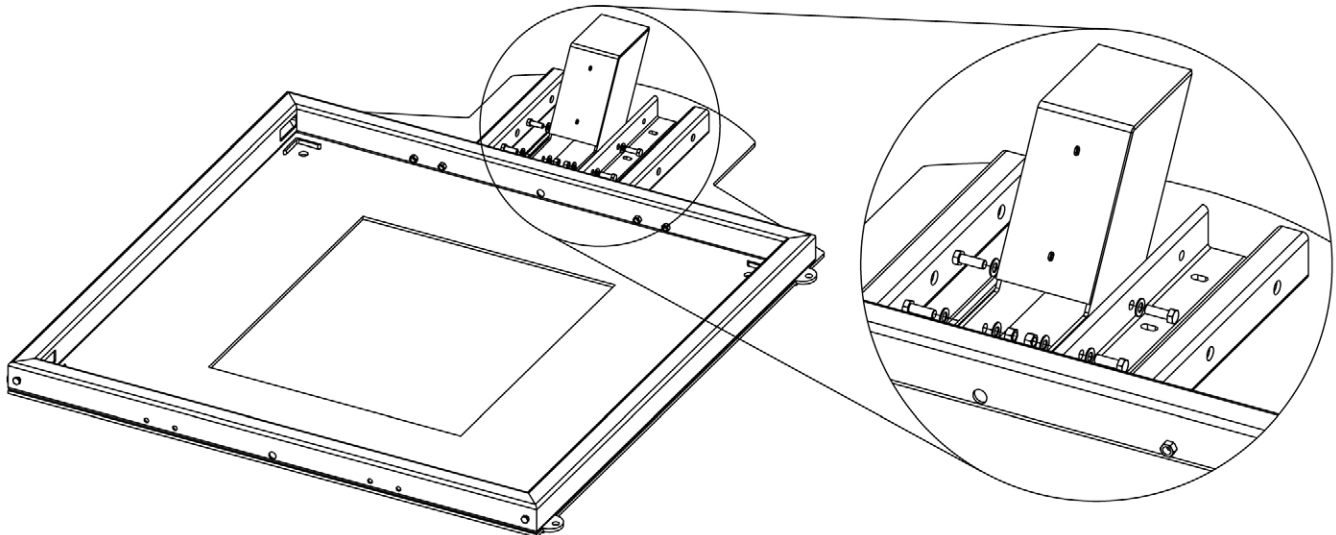

Illustration 3-4. Ensemble de support de pare-chocs



REMARQUE : Si le support de pare-chocs de la balance est déjà installé, consultez la [Section 3.1.3 à la page 15](#).

3.1.3 Ensemble de la tour

1. Fixez l'ensemble de la tour inférieure sur la base de la balance.
2. Répétez l'installation du matériel des deux côtés de l'ensemble.

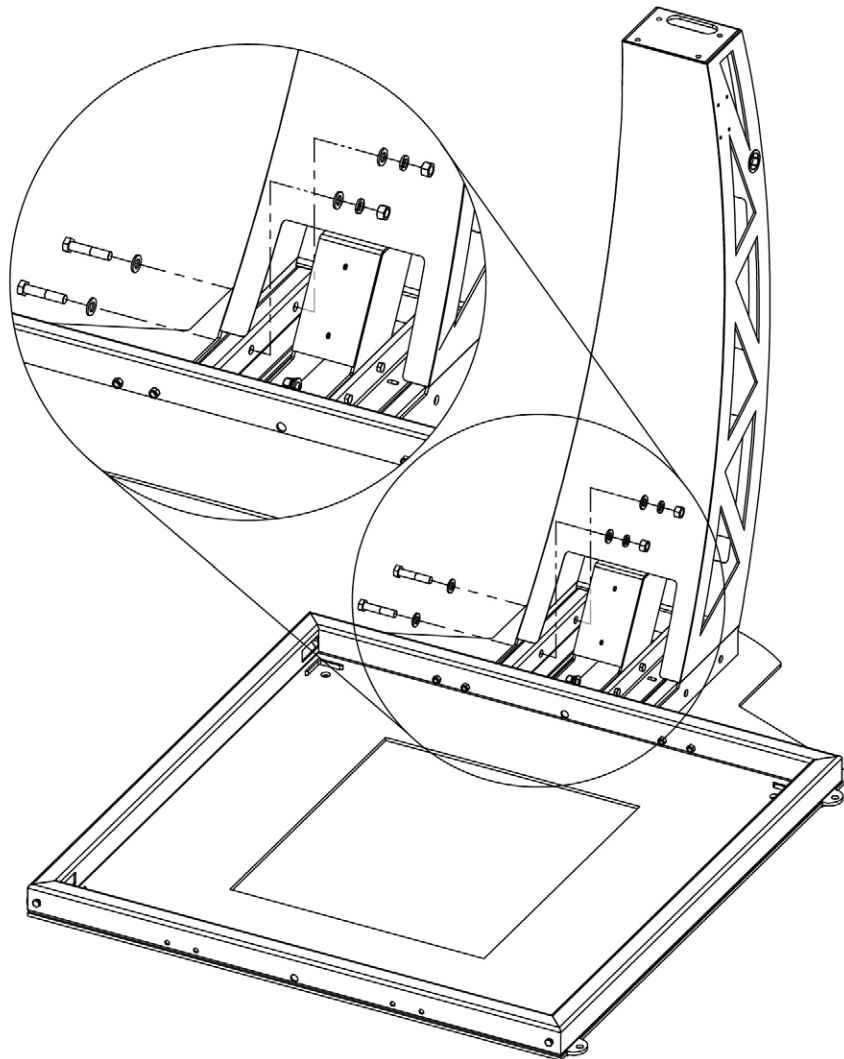
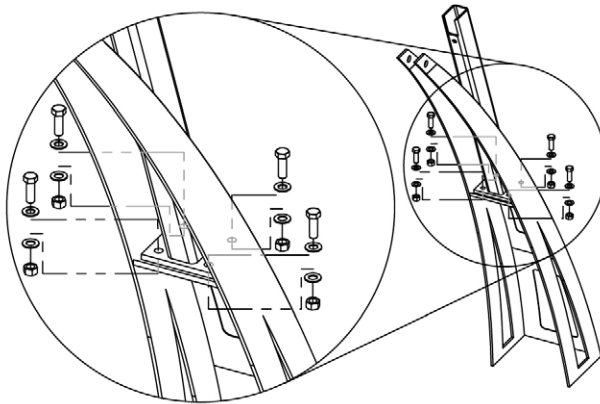

Illustration 3-5. Ensemble de tour inférieure

- Fixez l'entretoise arrière sur l'ensemble de la tour supérieure.



Des parties de l'assemblage sont cachées

Illustration 3-6. Entretoise arrière

- Fixez l'ensemble de la tour supérieure sur l'ensemble de la tour inférieure.

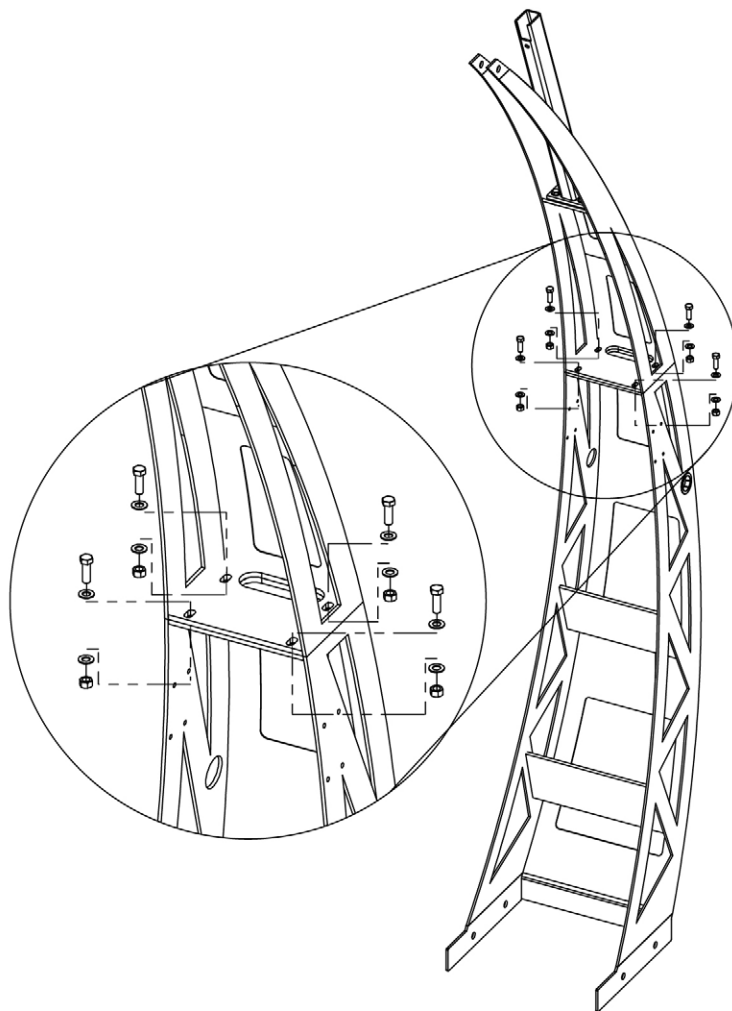

Des parties de l'assemblage sont cachées

Illustration 3-7. Ensemble de la tour

3.1.4 Assemblage du support Spider

1. Étendez les bras du support Spider en position.



REMARQUE : Les bras du support Spider peuvent être étendus en position après le montage sur l'entretoise arrière (Illustration 3-6 à la page 16).

2. Fixez les bras du support Spider une fois étendus en place.
3. Soulevez l'ensemble du support Spider vers l'ensemble de tour supérieure.
4. Fixez l'ensemble de support Spider à l'entretoise arrière de l'ensemble de tour supérieure.

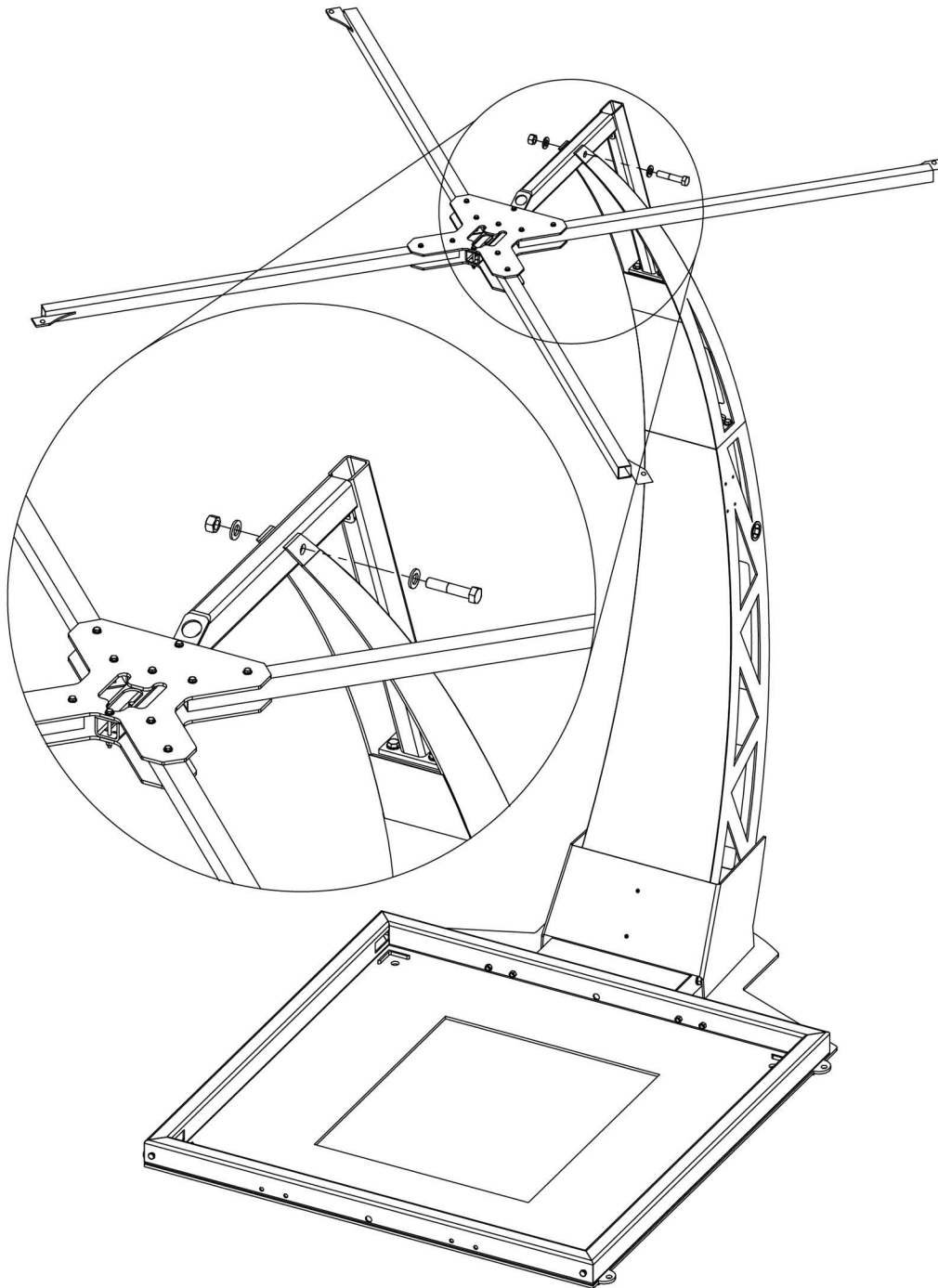

Illustration 3-8. Fixation de l'ensemble de support Spider

5. Fixez le boulon de mise à niveau à l'entretoise arrière et à l'ensemble de support Spider. Le boulon passe de l'entretoise arrière jusqu'à l'entretoise avant.

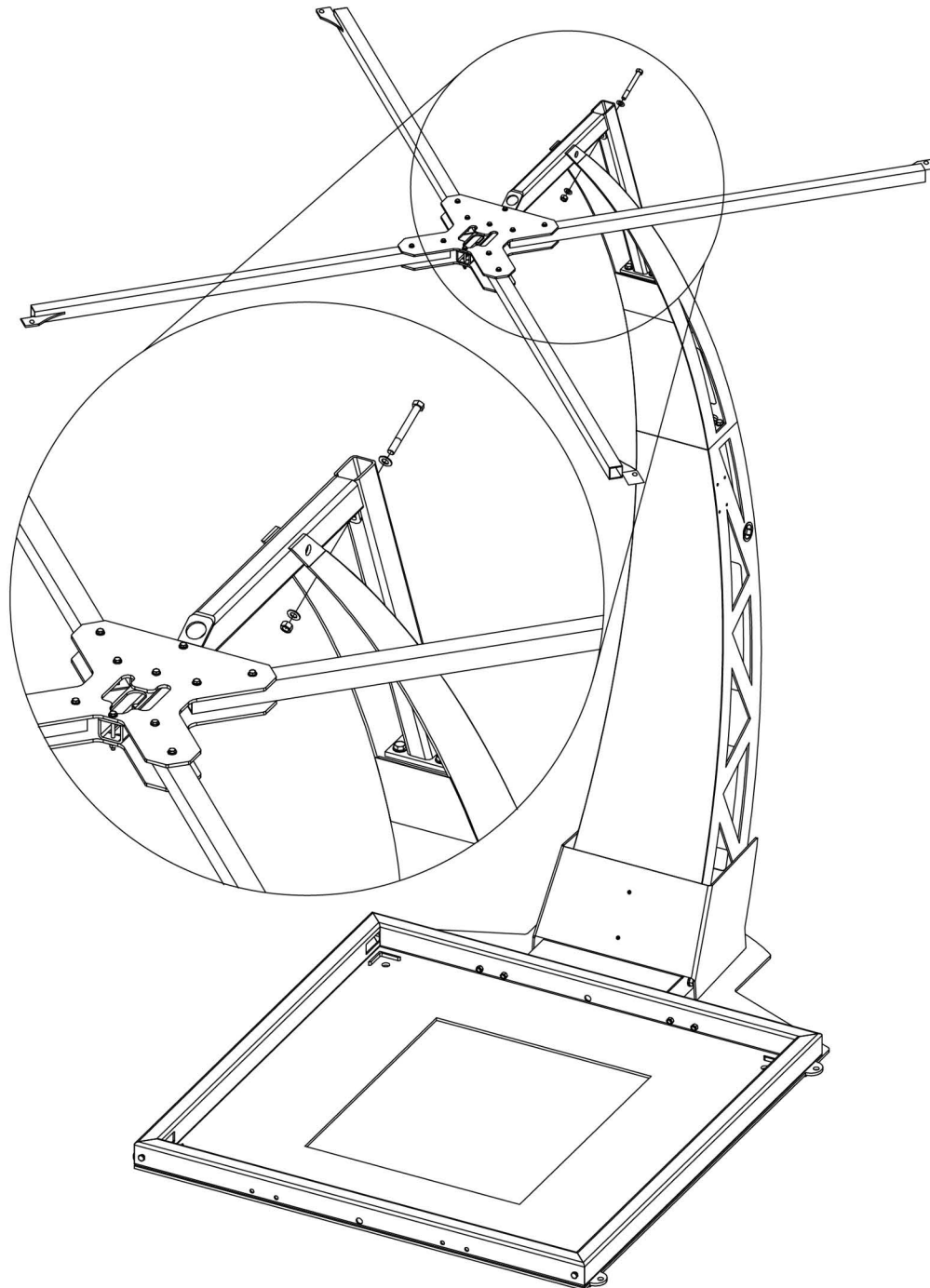

Illustration 3-9. Boulon de mise à niveau de l'assemblage Spider

6. Faites passer les câbles de l'assemblage spider par l'entretoise arrière de l'assemblage de la tour supérieure.
7. Fixez le support de montage du capteur au capteur en suivant les instructions relatives au capteur IFM à distance fournies avec l'appareil.
8. Placez les deux moitiés du support de montage de la tige dans le support.

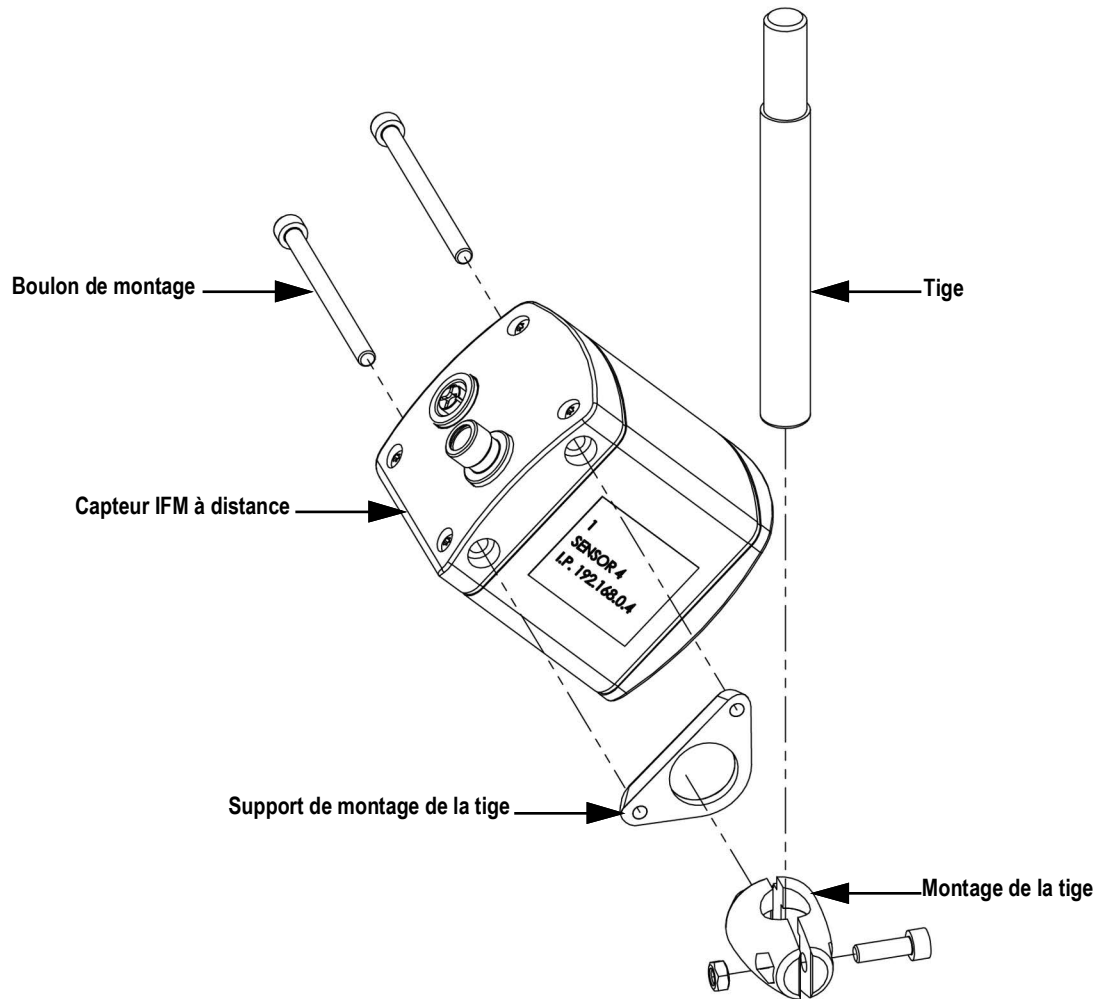

Illustration 3-10. Assemblage du capteur IFM à distance

- Fixez la tige de l'ensemble du capteur IFM à distance au support de bouclier par les plaques fendues situées à la fois sur le support de bouclier et à l'extrémité de chaque bras de l'ensemble spider.



REMARQUE : Le bouclier du capteur est fixé par l'ensemble du capteur IFM à distance.

Orientez le capteur vers le bas, le connecteur d'alimentation pointant vers l'ensemble.

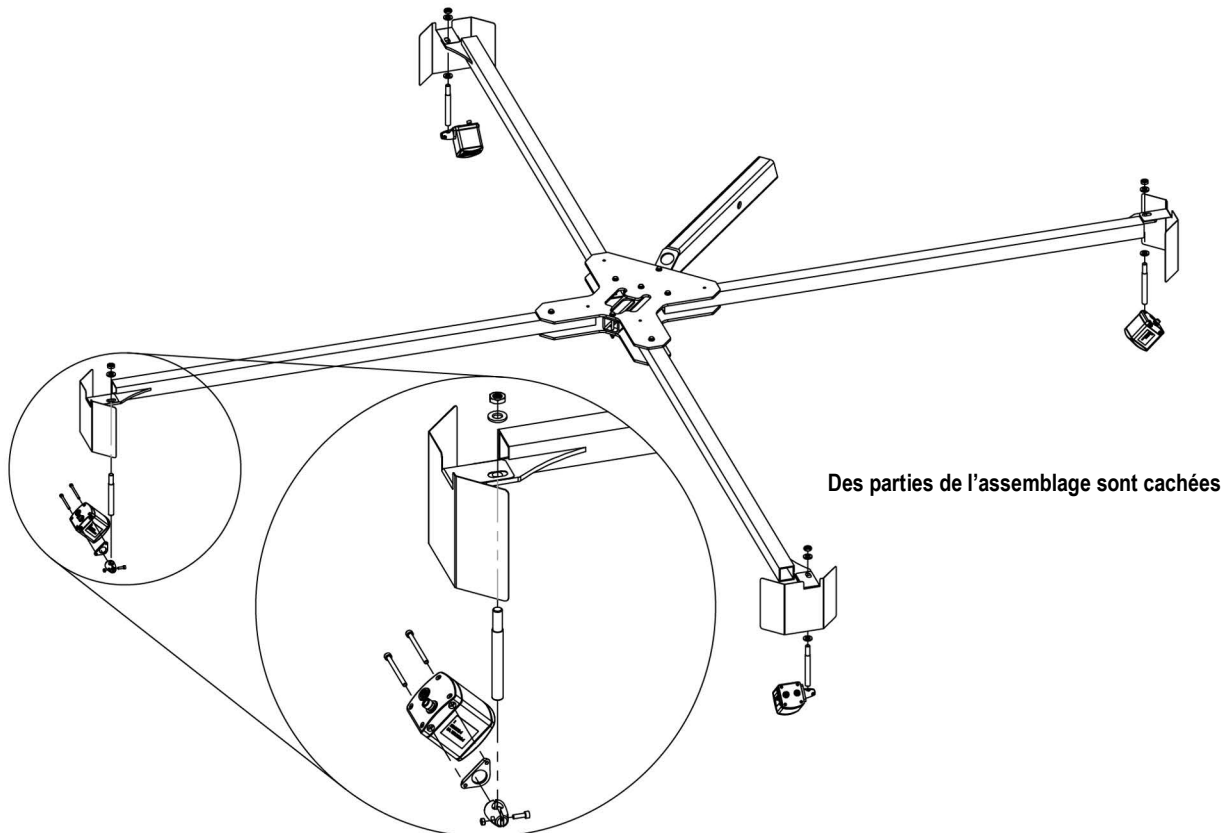

Illustration 3-11. Fixation de l'assemblage du capteur IFM à distance

- Répétez les étapes précédentes pour chaque capteur.
- Connectez les câbles d'alimentation et Ethernet à chaque capteur.

3.1.5 Installation du support du poste en cabine

Utilisez la procédure suivante pour monter le poste en cabine :

1. Fixez le support de montage à l'ensemble de tour inférieure.

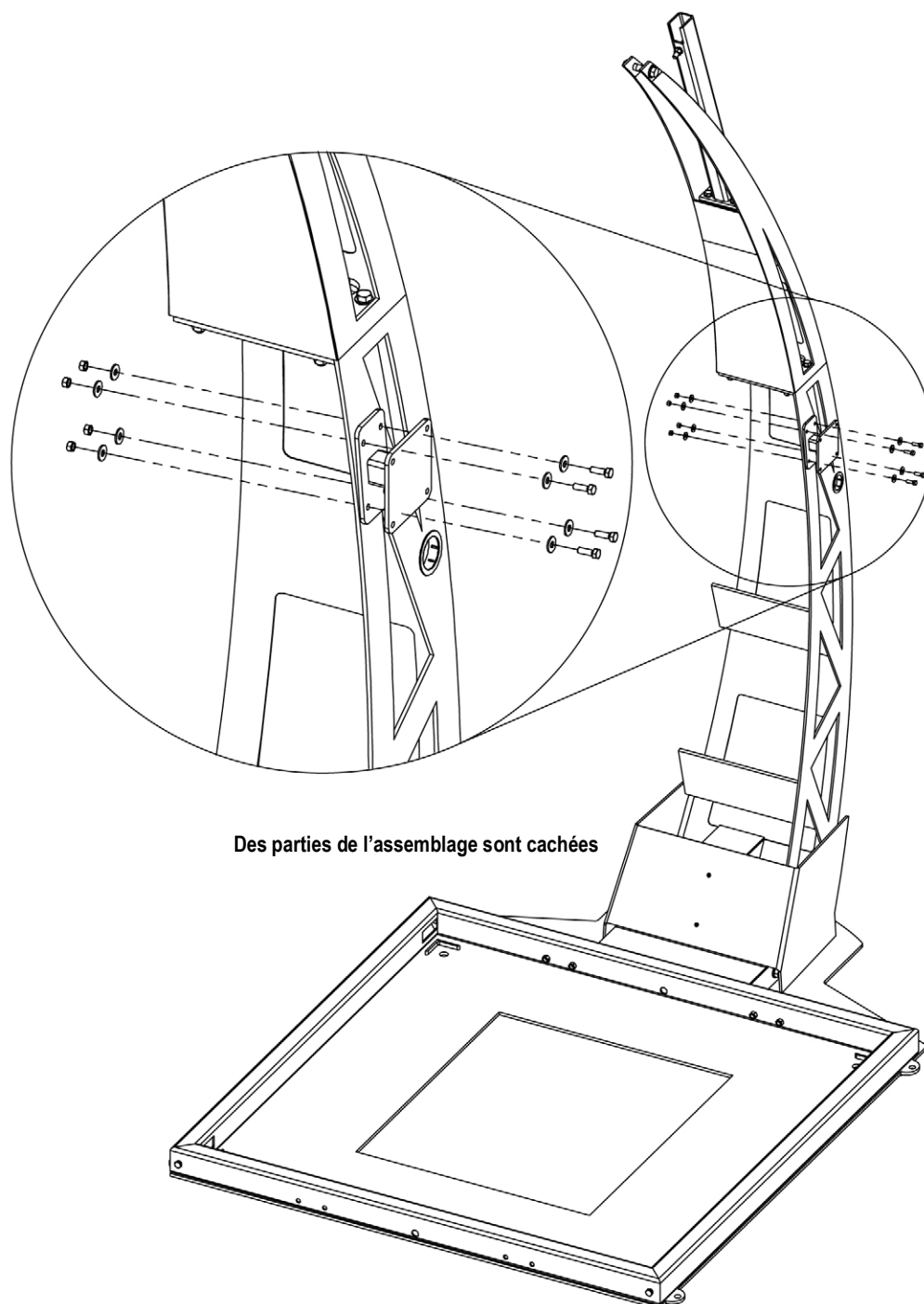

Des parties de l'assemblage sont cachées

Illustration 3-12. Fixation du support de montage du poste en cabine



REMARQUE : Le support du poste en cabine peut être installé de chaque côté de l'ensemble de tour inférieure. Si le support du poste en cabine est installé sur le côté opposé de l'ensemble illustré à l'illustration 3-12, le support de poste en cabine doit être tourné de 180°.

2. Fixez le support de poste en cabine au support de montage.

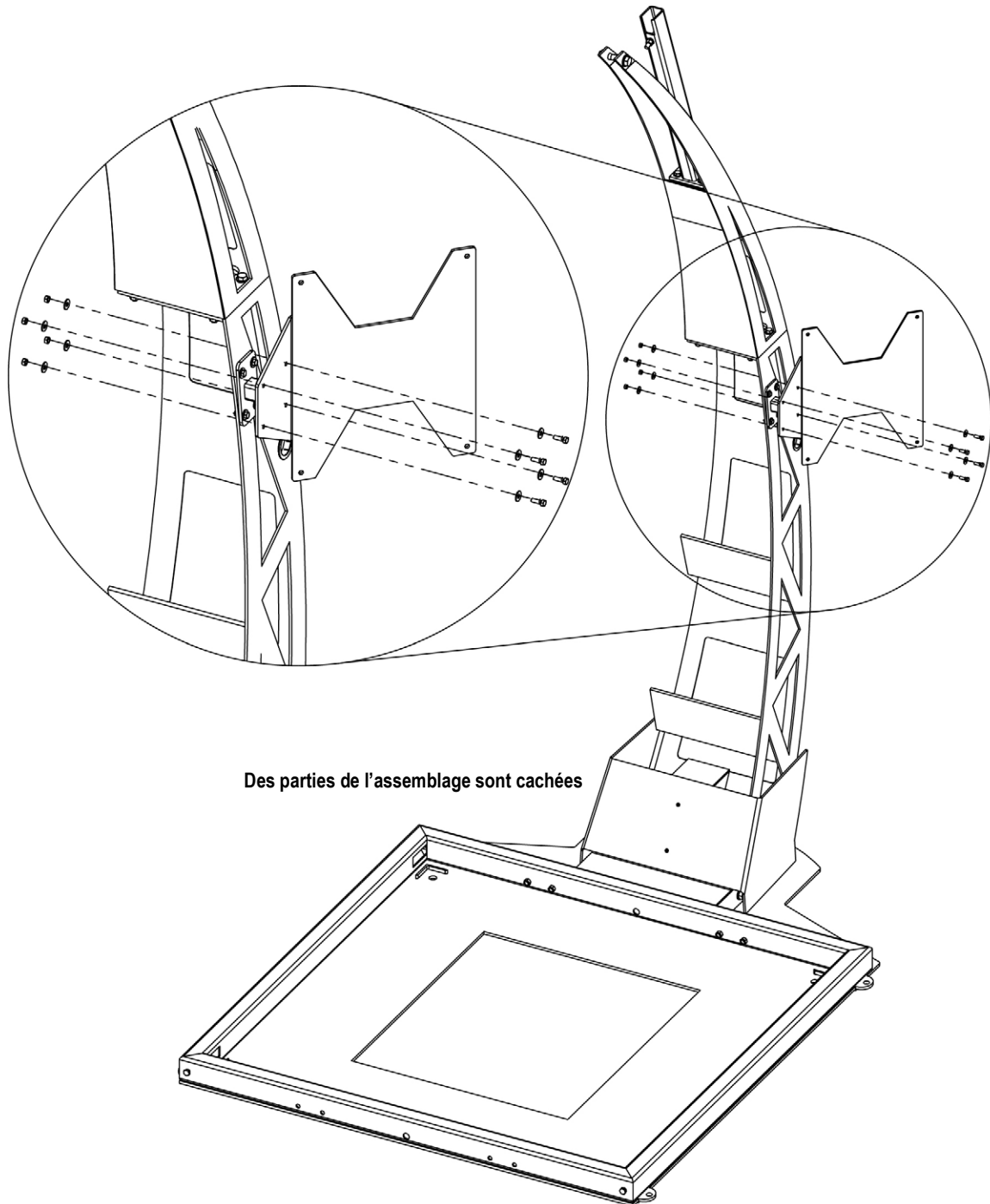

Illustration 3-13. Support du poste en cabine

3. Fixez le poste en cabine au support de poste en cabine.

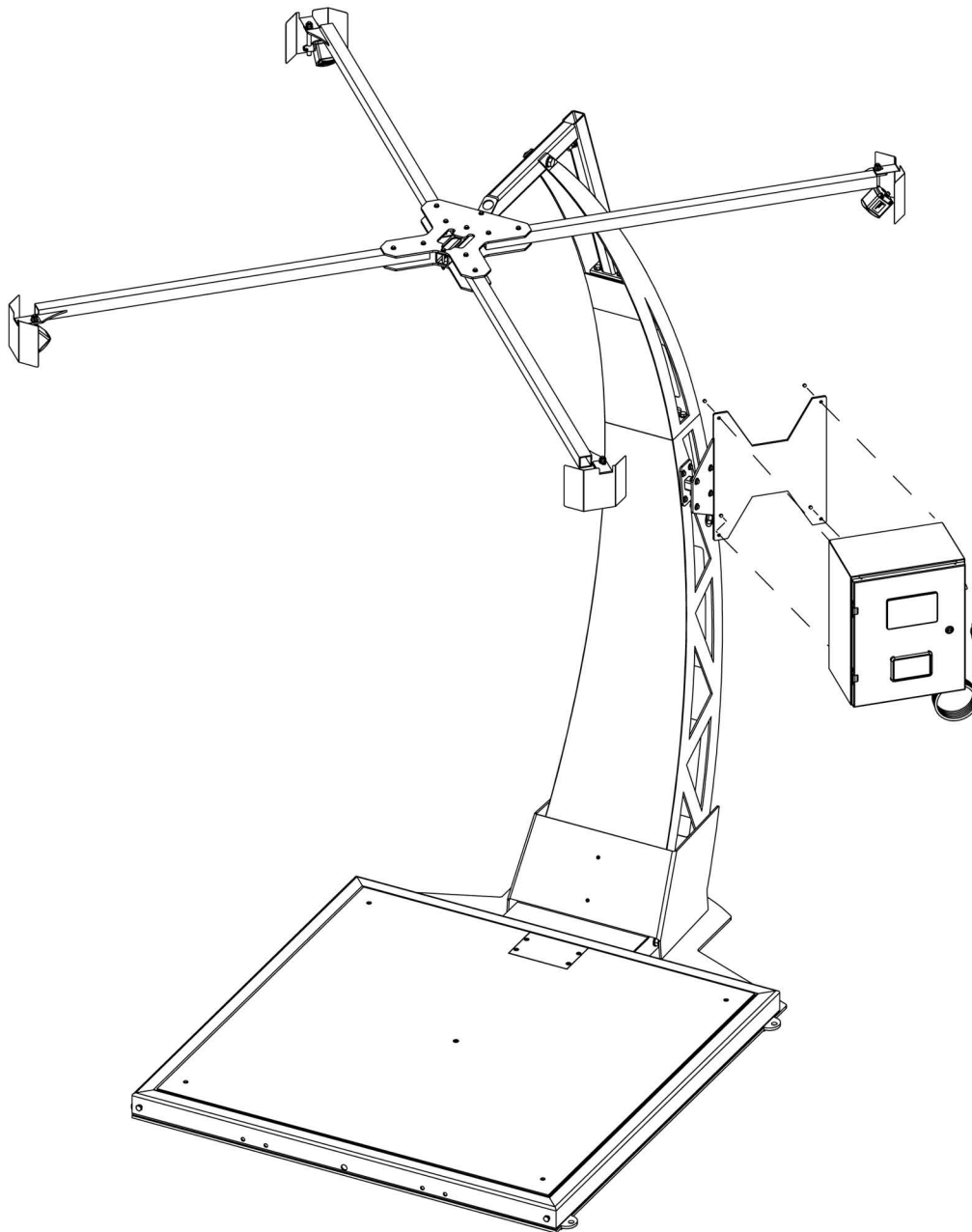

Illustration 3-14. Installation du poste en cabine



REMARQUE : L'installation du poste en cabine peut nécessiter deux personnes. Une personne doit soulever le poste en cabine à hauteur du support de montage du poste en cabine, tandis que l'autre personne doit fixer le poste en cabine au support de montage de poste en cabine.

3.1.6 Balance SUMMIT 3000

1. Fixez le boulon à œil 1/2-20NF (non fourni) à la balance SUMMIT 3000.
2. Fixez une extrémité de l'élevateur à une chaîne (non fourni) au boulon à œil 1/2-20NF et l'autre extrémité de l'élevateur à une chaîne à une barre de levage (non fournie).



IMPORTANT : Soulever la balance SUMMIT 3000 avec une barre de levage appropriée. La force de levage doit être verticale pour éviter de plier le boulon à œil 1/2-20NF.



AVERTISSEMENT : Le boulon à œil 1/2-20NF doit être inséré dans le haut de la balance SUMMIT 3000. Le levage doit toujours se faire avec la plaque supérieure tournée vers le haut et les boulons à œil solidement fixés à travers les écrous soudés au bas de la plaque supérieure. Le levage par le bas de la plaque pourrait provoquer le desserrage des écrous et la chute de la balance SUMMIT 3000.

3. Retirez la balance SUMMIT 3000 du carton.

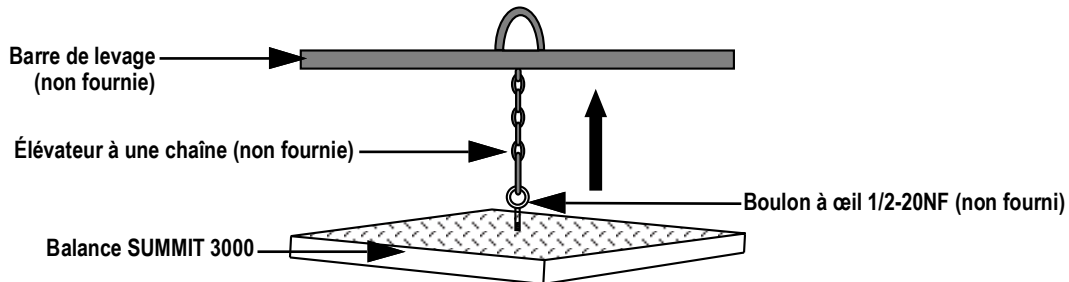

Illustration 3-15. Soulevez la balance SUMMIT 3000

4. Vissez chaque pied dans chaque capteur de charge et tournez jusqu'à ce que chaque pied touche le capteur de charge ou le dessous du pont.
5. Desserrez chaque pied en effectuant trois tours complets.
6. Desserrez chaque contre-écrou situé sur le dessus de chaque pied pour permettre à la balance SUMMIT 3000 d'être mise de niveau (Étape 13 à la page 25).
7. Abaissez la balance SUMMIT 3000 dans la base de la balance tout en passant le câble de raccordement à 6 fils de 20 pi par le port du câble de la base de la balance.

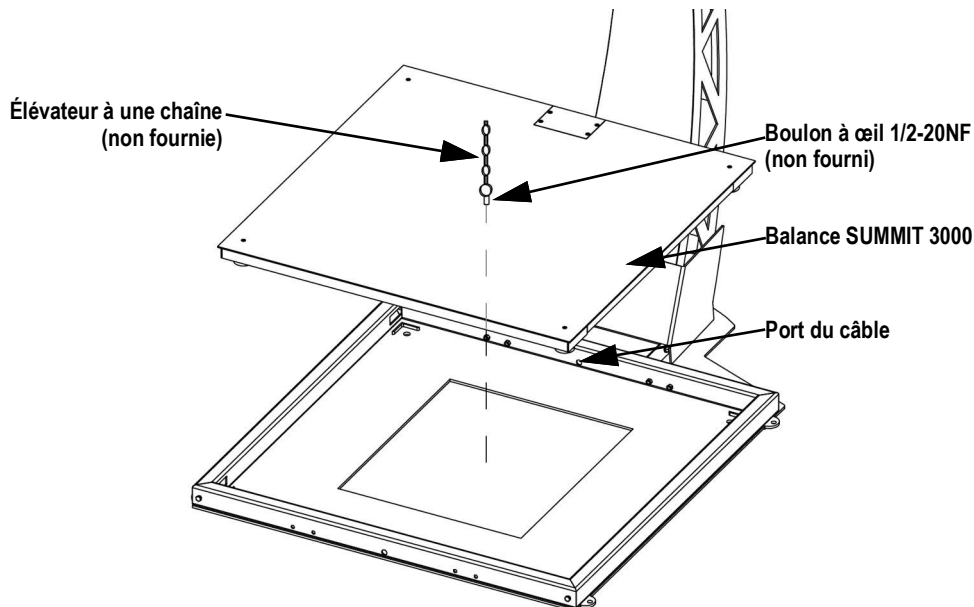

Illustration 3-16. Abaissez la balance SUMMIT 3000

8. Assurez-vous que la balance SUMMIT 3000 est centrée dans la base de la balance.



IMPORTANT : Assurez-vous que la balance SUMMIT 3000 ne touche pas à la base de la balance. Il doit y avoir un espace entre la balance SUMMIT 3000 et la base de la balance. L'espace empêche le contact qui peut entraîner des mesures inexactes.

9. Désinstallez l'élévateur à une chaîne du boulon à œil 1/2-20NF.
10. Désinstallez le boulon à œil 1/2-20NF de la balance SUMMIT 3000.
11. Placez un niveau à bulle sur le dessus de la balance SUMMIT 3000 et vérifiez le niveau.
12. Insérez un tournevis à tête plate dans le trou d'accès situé dans le coin de la balance.



REMARQUE : Si les contre-écrous sur chaque pied ne sont pas desserrés avant de régler la balance SUMMIT 3000 dans la base de la balance, la balance SUMMIT 3000 ne peut pas être mise de niveau.

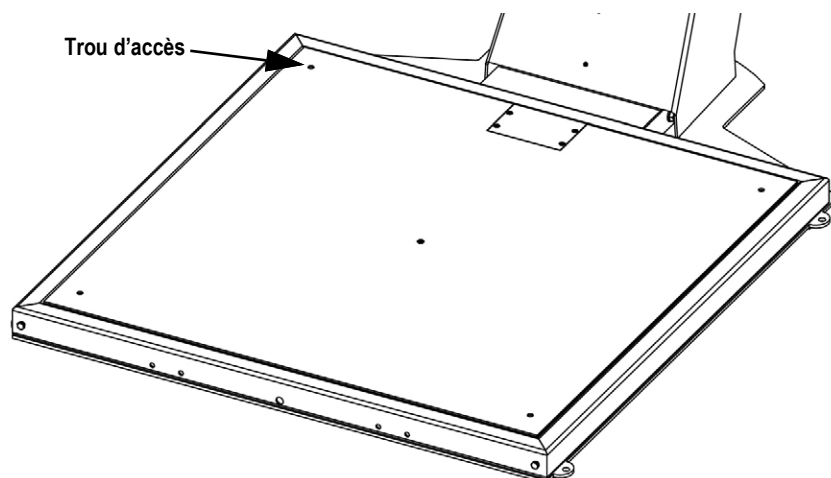

Illustration 3-17. Trou d'accès pour le réglage du pied de la balance SUMMIT 3000

13. Ajustez chaque pied de la balance SUMMIT 3000 jusqu'à ce que chaque pied entre en contact avec la base de la balance et que la balance soit de niveau.



REMARQUE : Vérifiez de nouveau la balance SUMMIT 3000 avec le niveau à bulle pour vous assurer que la balance est à moins de 1/4 po du niveau.

3.1.7 Plaque d'arrêt de roue de chariot élévateur à fourche

1. Retirez la plaque d'arrêt de roue du chariot élévateur à fourche du carton.
2. Installez la plaque d'arrêt de roue du chariot élévateur à fourche à 7 po de l'avant de la base de la balance.
3. Fixez la plaque d'arrêt de roue du chariot élévateur au sol à l'aide de boulons d'ancrage de 1/2 po (non inclus).

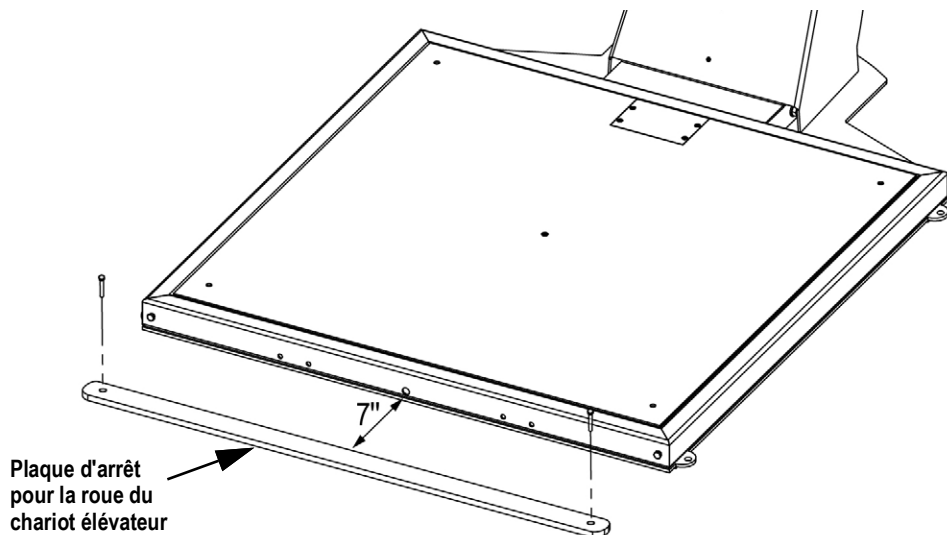

Illustration 3-18. Plaque d'arrêt de roue de chariot élévateur à fourche

3.1.8 Câblage du poste en cabine

1. Passez les câbles depuis le trou à œillet encliquetable situé du même côté de l'ensemble de la tour inférieure que le poste en cabine est installé.
2. Retirez l'ensemble du bloc presse-étoupe icotek.
3. Passez tous les câbles Ethernet par les presse-étoupes à trou unique.
4. Passez tous les câbles d'alimentation et les câbles de la balance du capteur IFM à distance par un presse-étoupe à trous multiples.



REMARQUE : Percez un trou dans chaque presse-étoupe requis, pour permettre au câblage d'être passé par l'indicateur.

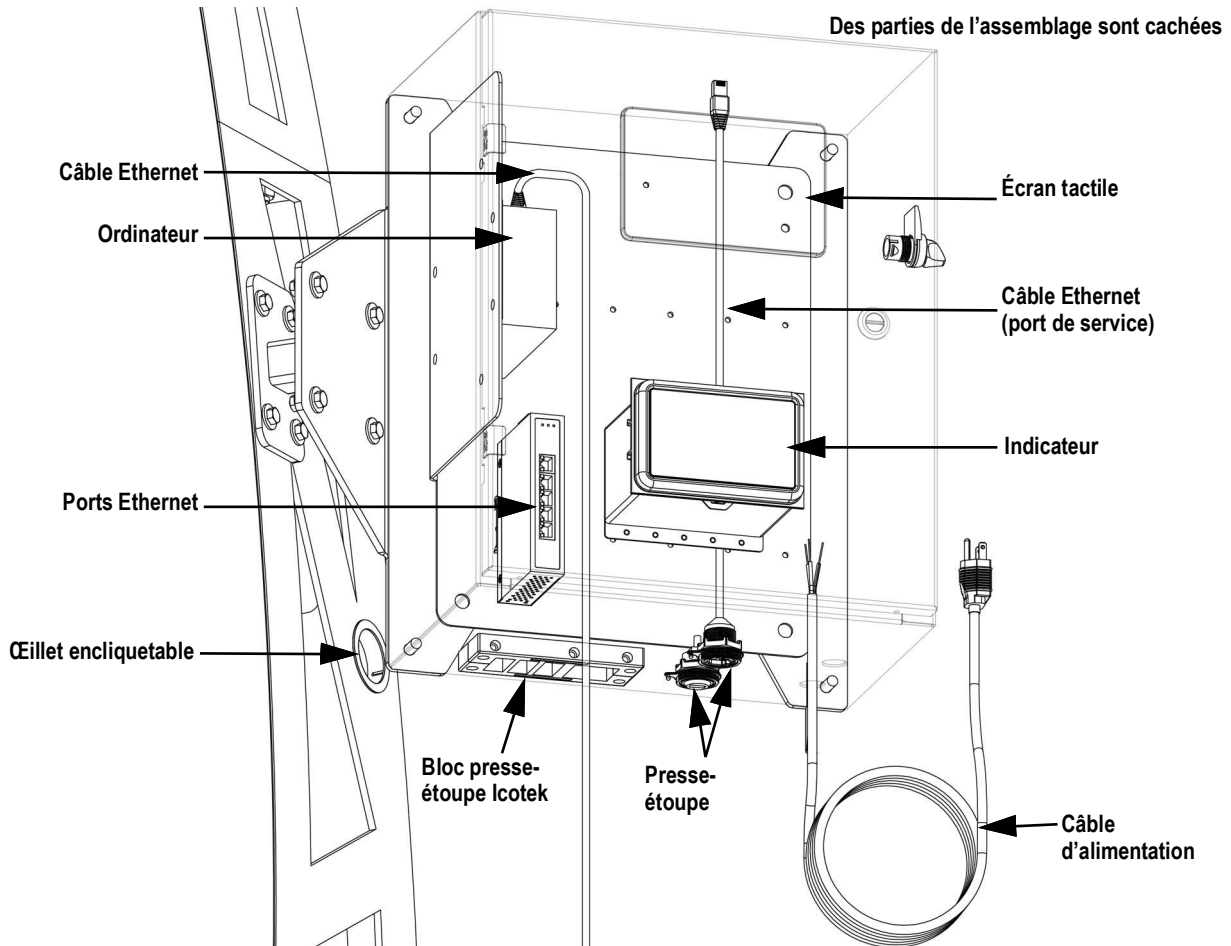

Illustration 3-19. Assemblage du poste en cabine métallique

5. Réinstallez le bloc presse-étoupe icotek.



IMPORTANT : Lors de la réinstallation du bloc presse-étoupe icotek, laissez le bloc presse-étoupe icotek légèrement desserré pour permettre au câble de se détendre afin d'éviter tout risque d'endommagement du câble.

6. Connectez les câbles Ethernet du capteur IFM à distance (vert) aux ports Ethernet.



REMARQUE : Si la caméra IP est installée (Section 3.2 à la page 30), connectez le câble Ethernet de la caméra IP (bleu) au périphérique POE.

7. Dénudez et connectez les câbles d'alimentation du capteur IFM à distance au poste en cabine.

8. Dénudez et câblez le câble de raccordement de la balance SUMMIT 3000 à l'indicateur (Illustration 3-20 pour l'indicateur 880 et Illustration 3-21 à la page 28 pour l'indicateur 1280).

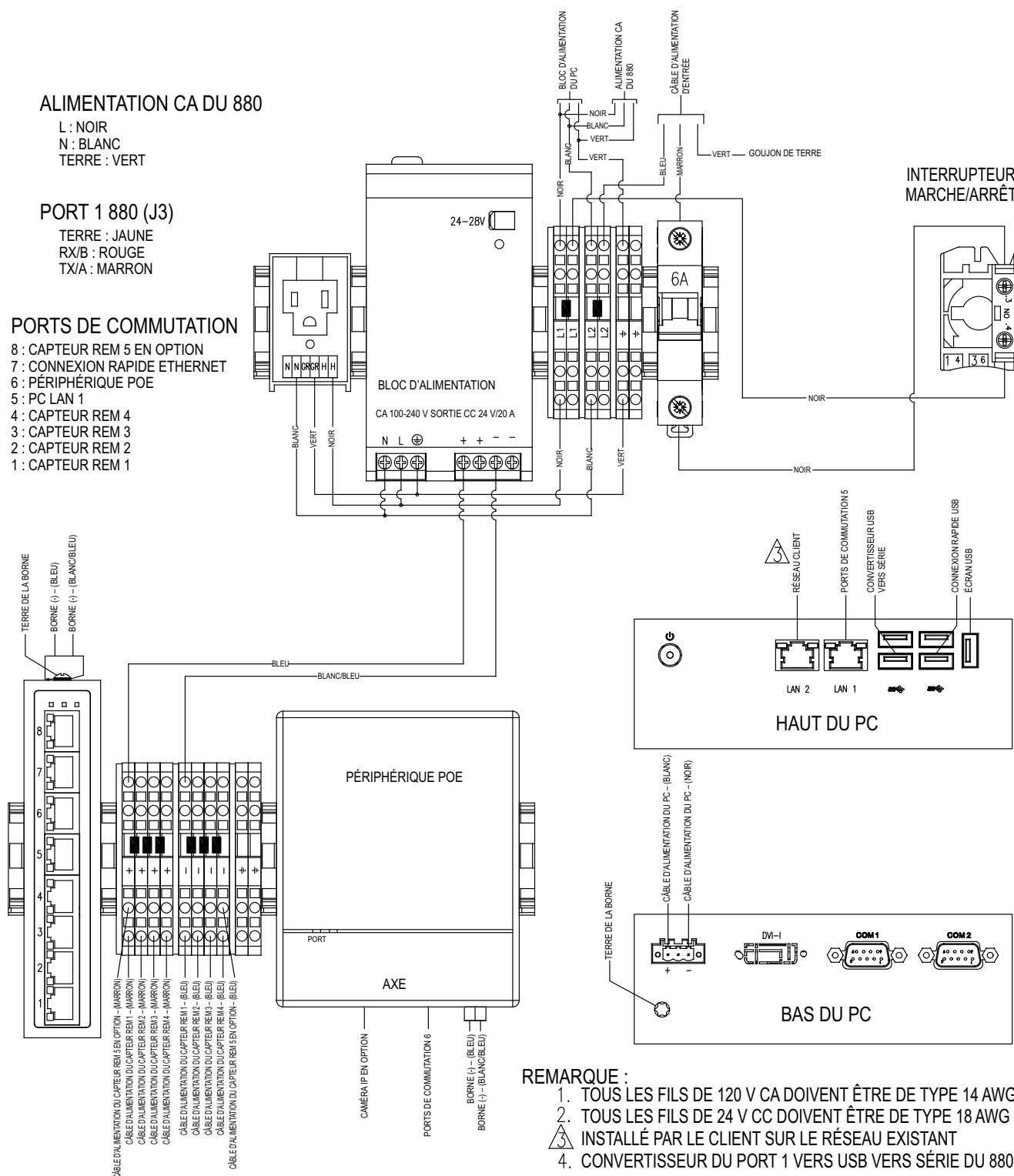

Illustration 3-20. Schéma de câblage du 880

- Fixez le bouclier de pare-chocs au support de pare-chocs ([Section 3.1.2 à la page 14](#)).



REMARQUE : Le bouclier de pare-chocs peut entraver l'installation du câble.

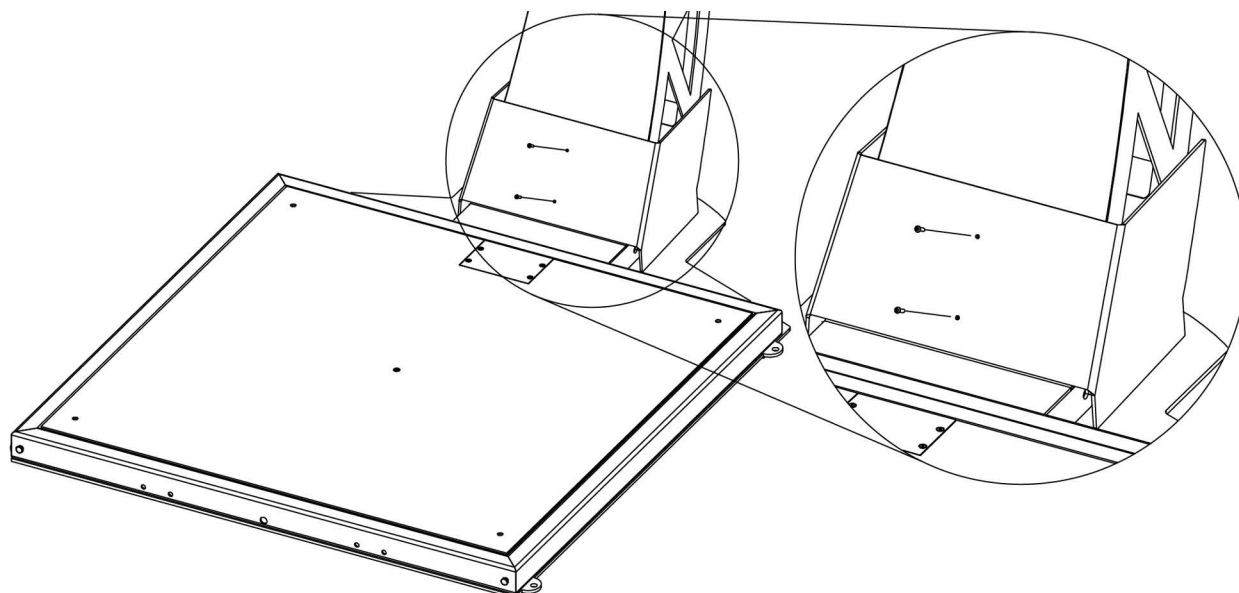

Illustration 3-22. bouclier de pare-chocs

3.2 Options

Des options matérielles supplémentaires sont disponibles pour l'iDimension PWD. Consultez les informations suivantes pour obtenir plus de détails :

3.2.1 Rampes pour transpalettes en option (réf. 199665)

Des rampes pour transpalettes en option sont disponibles pour l'iDimension PWD afin de faciliter le dimensionnement. Contactez Rice Lake Weighing Systems pour obtenir plus d'informations.

1. Guidez les rampes pour transpalettes sur la base de la balance.
2. Fixez les rampes pour transpalettes à l'aide du matériel approprié fourni avec la trousse de rampes pour transpalettes en option ([Tableau 2-4 à la page 11](#)).

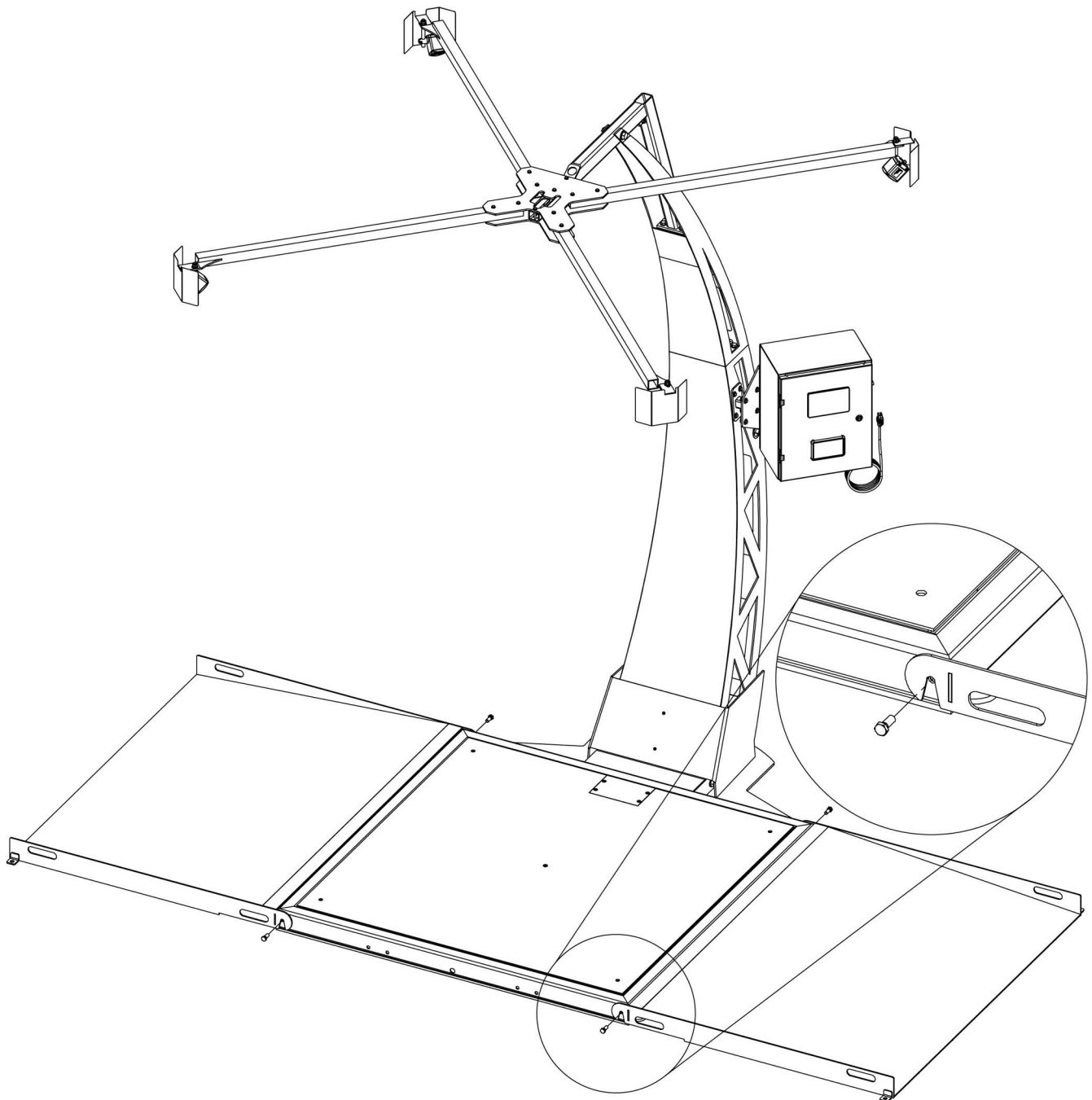

Illustration 3-23. Trousse de rampes pour transpalettes en option



AVERTISSEMENT : Le déplacement sur les rampes pour transpalettes sans les fixer à l'unité peut causer des dommages ou des blessures à l'opérateur.

3. Percez des trous pilotes dans le sol pour installer des boulons d'ancrage appropriés.
4. Fixez les rampes pour transpalettes au sol à l'aide de boulons d'ancrage de 1/2 po (non inclus).

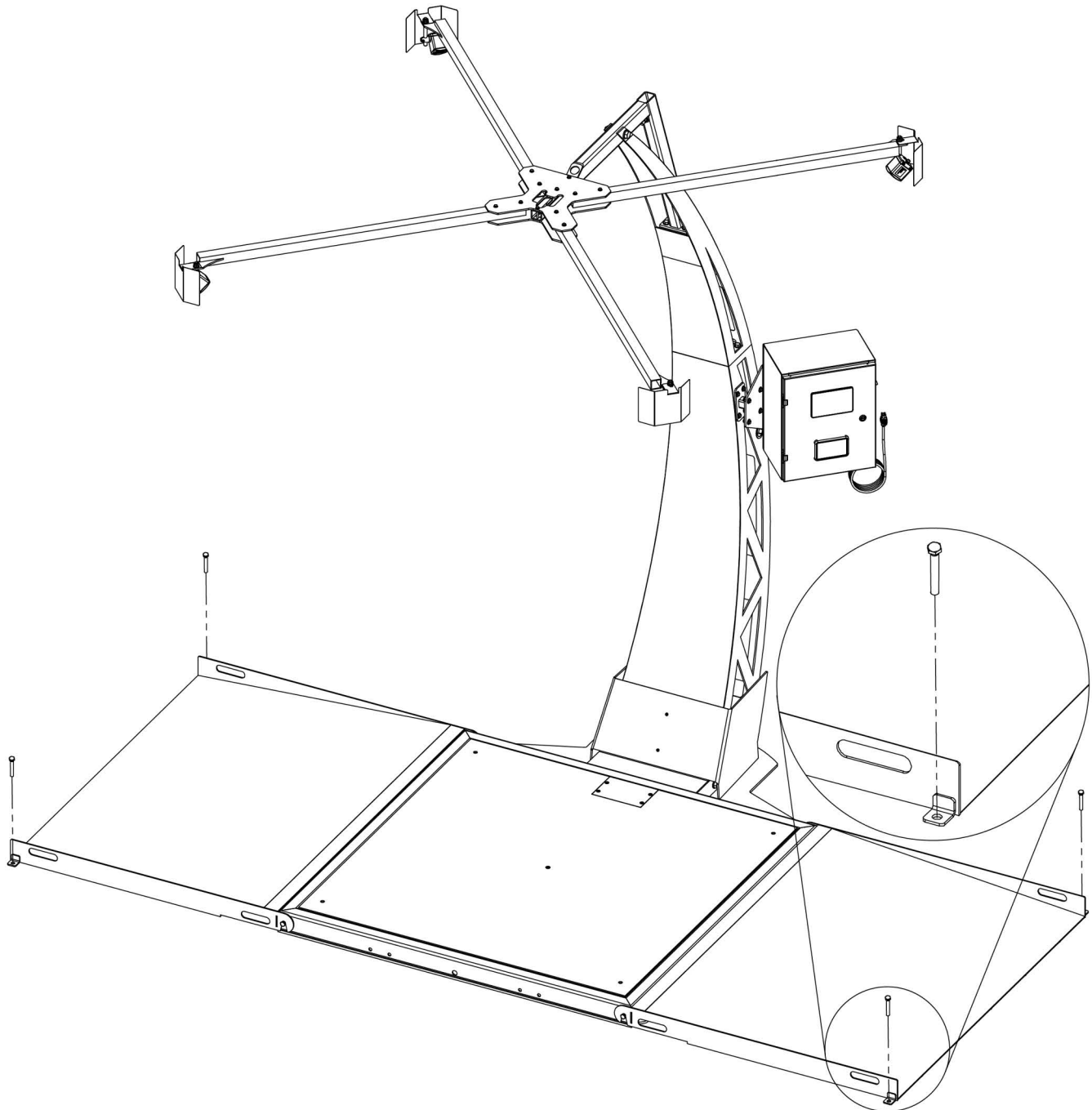



Illustration 3-24. Montage des rampes pour transpalettes en option

3.2.2 Caméra IP en option (réf. 189498)

Une caméra IP en option est disponible pour documenter les matériaux dimensionnés. Contactez Rice Lake Weighing Systems pour obtenir des informations.

1. Installez la caméra IP sur un bras de montage spider. Utilisez le matériel inclus dans la trousse de caméra IP en option. (Tableau 2-5 à la page 11).

 **REMARQUE :** Il est recommandé d'installer la caméra IP au centre du bras de montage spider. Ne pas installer à proximité d'un capteur IFM à distance pour éviter les interférences.

2. Câblez la caméra IP par le même bras de montage spider sur lequel elle est installée.

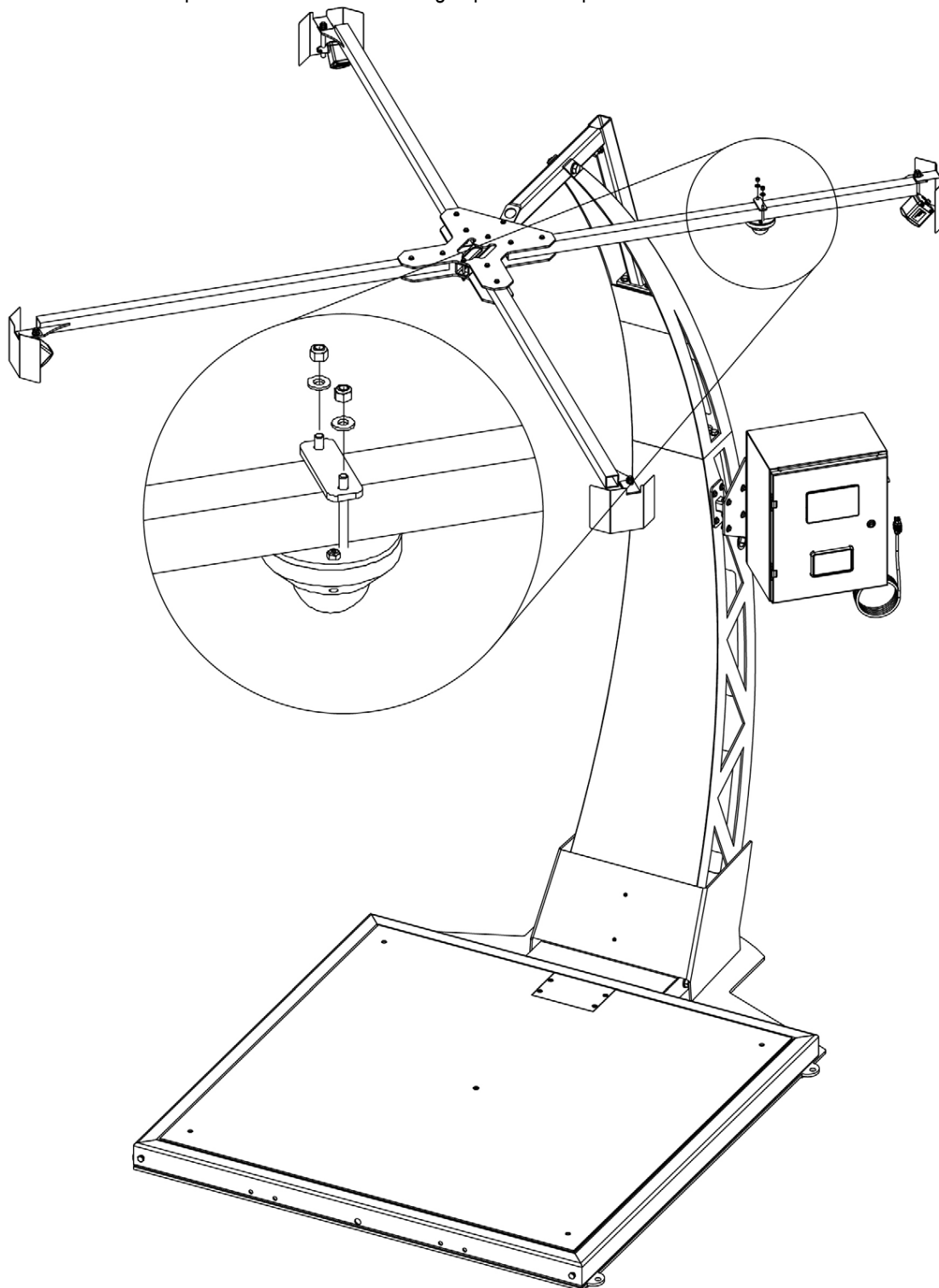

Illustration 3-25. Caméra IP en option

3.2.3 Capteur IFM à distance en option (réf. 199666)

Un capteur IFM à distance en option est disponible pour améliorer la précision du dimensionnement des objets produisant beaucoup de reflets et des objets plus grands.

Contactez Rice Lake Weighing Systems pour obtenir des informations.

1. Consultez la [Section 3.1.4 à la page 17](#) pour obtenir les instructions d'assemblage et d'installation du capteur IFM à distance.
2. Installez le capteur IFM à distance sur la base centrale de l'ensemble de montage spider. Utilisez le matériel fourni dans la trousse de capteurs IFM à distance en option ([Tableau 2-6 à la page 11](#)).

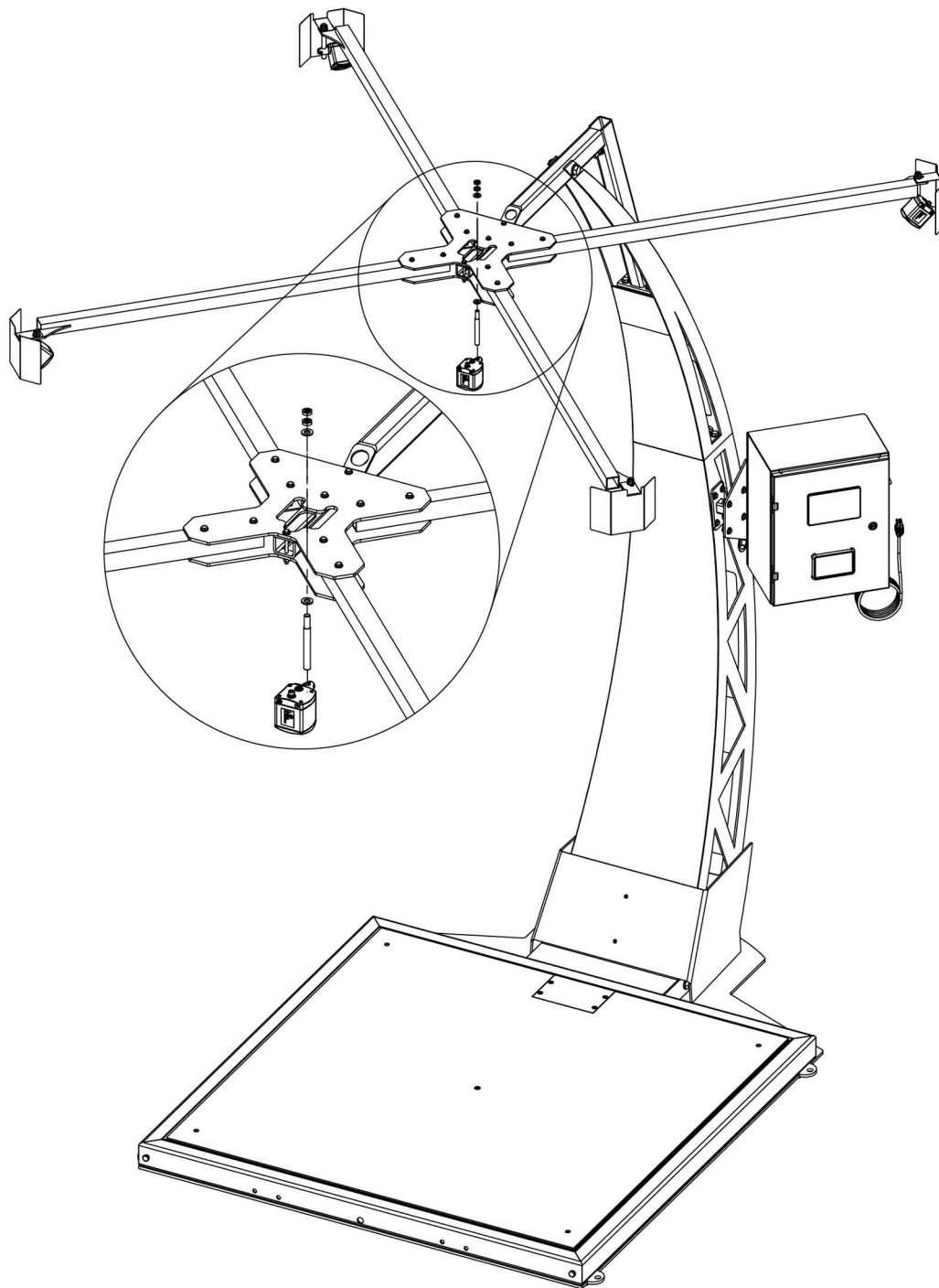

Illustration 3-26. Trousse de capteurs IFM à distance en option



© Rice Lake Weighing Systems Le contenu peut être modifié sans préavis.

230 W. Coleman St. • Rice Lake, WI 54868 • É.-U. É.-U. : 800 472-6703 • International : +1 715 234-9171